

VOLVO

XC90



cennik MY'20
KWIECIEŃ 2019



Spis treści

Jednostki napędowe	5
Wyposażenie standardowe	6
<i>R</i> DESIGN	8
Plug-In Hybrid	10
Bezpieczeństwo	11
Komfort	11
Funkcjonalność	13
Multimedia	14
Wykończenie wnętrza	16
Tapicerki	17
Lakiery	23
Koła	24
Promocyjne pakiety wyposażenia	25
Wybrane Systemy Bezpieczeństwa	30
Volvo On Call	32
Promocyjne pakiety gwarancyjne	33
Akcesoria	34
Dane techniczne	42



SILNIKI DIESLA MILD HYBRID

Silnik	(litr/KM)	Skrzynia biegów	Cena w zł z VAT				
			Momentum	Momentum Pro	Inscription	Inscription wersja 6-miejscowa	R-Design
B5 AWD	2.0/235+14	automatyczna Geartronic, 8 biegów	283 700	289 100	313 450	324 000	309 800

SILNIKI BENZYNOWE

Silnik	(litr/KM)	Skrzynia biegów	Cena w zł z VAT				
			Momentum	Momentum Pro	Inscription	Inscription wersja 6-miejscowa	R-Design
T5 AWD	2.0/250	automatyczna Geartronic, 8 biegów	304 000	309 400	332 900	-	330 100
T6 AWD	2.0/310	automatyczna Geartronic, 8 biegów	315 900	321 300	344 800	355 500	342 000

PLUG-IN HYBRID

Silnik	(litr/KM)	Skrzynia biegów	Cena w zł z VAT				
			Momentum	Momentum Pro	Inscription	Inscription wersja 6-miejscowa	R-Design
T8 AWD wersja 7-miejscowa	2.0/303+87	automatyczna Geartronic, 8 biegów	348 300	353 700	378 050	381 000	374 400

WERSJA 7-MIEJSCOWA



Trzeci rząd siedzeń (wersja 7-miejscowa)
Chowane siedzenia z regulacją wzdłużną (120 mm)
dla drugiego rzędu siedzeń i funkcja łatwego wejścia.

Dopłata w zł z VAT

7 600

polestar

Oprogramowanie Polestar stworzone do silników Volvo zwiększa moc i moment obrotowy Twojego Volvo oraz zmienia charakterystykę układu napędowego (w tym skrzyni biegów). Cena: 4500 zł z VAT.

WYPOSAŻENIE STANDARDOWE

Opis wyposażenia

BEZPIECZEŃSTWO oraz WŁAŚCIWOŚCI JEZDNE

- 7 poduszek powietrznych: dla kierowcy i pasażera, dwie poduszki boczne (dwukomorowe), kurtyny powietrzne (IC), poduszka chroniąca kolana kierowcy
- CITY SAFETY – układ wspomagania hamowania dla różnicy prędkości pomiędzy pojazdami sięgającej 50 km/h
- Unikanie lub łagodzenie skutków zderzeń z innymi samochodami na skrzyżowaniach – rozwiązanie wprowadzone po raz pierwszy na świecie
- Unikanie lub łagodzenie skutków zderzeń z pieszymi i rowerzystami do prędkości 70 km/h. System działa również w ciemności
- SYSTEM BEZPIECZEŃSTWA INTELLISAFE ASSIST zawiera:
 - Active Cruise Control (ACC) – aktywny tempomat
 - Pilot Assist II generacji – wspomaganie kierowania przy prędkości do 130 km/h, niewymagające obecności pojazdu z przodu
 - Lane Keeping Aid (LKA) – układ utrzymania pasa ruchu
 - Queue Assist – funkcjonalność ACC wspomagająca jazdę w korkach: samodzielne zatrzymanie i ruszenie za pojazdem
 - Distance Alert – układ ostrzegający o zbyt małej odległości od poprzedzającego pojazdu
- DRIVER ALERT CONTROL – układ ostrzegający o dekoncentracji kierowcy
- LDW (LANE DEPARTURE WARNING) – system ostrzegania o niekontrolowanej zmianie pasa ruchu
- RSI (ROAD SIGN INFORMATION) – układ informowania o znakach drogowych
- Napęd na wszystkie koła AWD (All WHEEL DRIVE) Haldex 5. generacji z systemem Instant Traction™ (dla silników D5 AWD, T6 AWD, T5 AWD)
- ESC (ELECTRONIC STABILITY CONTROL) – układ elektronicznej kontroli stabilności i trakcji
- SIPS (SIDE IMPACT PROTECTION SYSTEM) – system zabezpieczeń przed skutkami uderzeń bocznych
- WHIPS (WHIPLASH PROTECTION SEATING SYSTEM) – system zabezpieczeń przed urazami kręgosłupa szyjnego
- ABS (ANTI-LOCK BRAKE SYSTEM) z elektronicznym układem rozdziału sił hamowania (EBD – Electronic Brake Distribution)
- CTC (CORNER TRACTION CONTROL) – kontrola trakcji w zakręcie
- TSA (TRAILER STABILITY ASSIST) – system stabilizacji pojazdu w czasie holowania przyczepy
- EBA (EMERGENCY BRAKE ASSISTANCE) – układ wspomagania nagłego hamowania
- EBL (EMERGENCY BRAKE LIGHTS) – ostrzeganie innych użytkowników drogi o gwałtownym hamowaniu
- RSC (ROLL STABILITY CONTROL) – układ stabilizacji przechyłu
- **Fotele pochłaniające energię zderzenia**
 - Regulacja pasów bezpieczeństwa w pierwszym i drugim rzędzie siedzeń
 - System mocowania fotelika ISOFIX dla zewnętrznych miejsc tylnej kanapy
 - Przednie pasy bezpieczeństwa z elektrycznymi napinaczami łagodzącymi skutki kolizji
 - Napinacze pasów bezpieczeństwa (również dla trzeciego rzędu siedzeń)
- **Zwalnianie pedału hamulca – rozwiązanie wprowadzone po raz pierwszy na świecie**
- **Tempomat**
- **Czujnik deszczu**
- **Autoalarm Volvo Guard z czujnikiem przechyłu oraz ruchu**
 - Zdalnie sterowany zamek centralny
 - Centralna blokada schowka
 - Immobilizer
 - Wyłącznik poduszki powietrznej pasażera
 - Elektryczny hamulec postojowy
 - Funkcja Auto Hold
 - System monitorowania ciśnienia w oponach
 - Drive Mode – regulacja trybów jazdy
- **Usługa Volvo On Call**

WNĘTRZE

- **12,3-calowy wyświetlacz cyfrowy zegarów kierowcy**
- **System Audio High Performance**
 - **9-calowy centralny ekran dotykowy o dużej powierzchni**
 - **moc 330W**
 - **10 głośników**
 - **złącze AUX, USB**
- Sensus Connect Infotainment System wraz z zestawem głośnomówiącym Bluetooth.
- Udostępnianie połączenia internetowego poprzez Wi-Fi lub Bluetooth
- **Fotele komfortowe z tapicerką skórzaną XAXO**
- Elektryczna, 2-stopniowa regulacja odcinka lędźwiowego foteli przednich
- **Wykończenie wnętrza aluminium IRON ORE**
- CLEAN ZONE – pakiet czystego wnętrza z systemem wstępnej wentylacji auta w momencie otwarcia samochodu
- **AQS (AIR QUALITY SYSTEM) – system recyrkulacji, kontroli i poprawy jakości powietrza**
- **Pakiet oświetlenia wnętrza, poziom II**
- ECC (ELECTRONIC CLIMATE CONTROL) – klimatyzacja elektroniczna 2-strefowa
- Półautomatyczna roleta bagażnika
- **Automatycznie przyciemniane lusterka wsteczne**
- Skórzana, wielofunkcyjna kierownica z wykończeniem z aluminium
- Sterowanie audio z kierownicy
- Dywaniki tekstylne
- Podświetlane lusterka wewnętrzne dla kierowcy i pasażera
- Skórzane pokrycie dźwigni zmiany biegów
- Komputer pokładowy z komunikatami w języku polskim
- Wskaźnik temperatury zewnętrznej
- Trójdzielna kanapa tylna (dzielona w proporcjach 40/20/40)
- Gniazdo 12 V w tylnej części konsoli centralnej

WYPOSAŻENIE STANDARDOWE

WNĘTRZE

- Podłokietnik przedni
- Podłokietnik z uchwytami na kubki dla drugiego rzędu foteli
- Schowek w konsoli centralnej i w przednich drzwiach
- Uchwyty na kubki z przodu
- Aluminiowa listwa ochronna bagażnika
- Schowek pod podłogą bagażnika
- Podświetlane lusterko wewnętrzne dla pasażera
- Lampki do czytania z przodu i z tyłu
- Ręcznie składane zagłówki tylnej kanapy
- Siatka bagażowa na tunelu środkowym
- Dodatkowe gniazdo 12 V w przestrzeni bagażowej

NADWOZIE

- **Reflektory przednie w technologii LED**
- **Koła ze stopów lekkich, 19-calowe, podwójne 5-ramienne, Diamond Cut/Black**
- Elektrycznie otwierana kłapa bagażnika
- Czujniki parkowania – tył (PARK ASSIST)
- Elektrycznie regulowane i podgrzewane lusterka zewnętrzne
- **Elektrycznie składane lusterka zewnętrzne**
- Podwójne, zintegrowane końcówki układu wydechowego
- Światła do jazdy dziennej LED
- Barwione szyby
- Krata wlotu powietrza z pionowymi żebrami w kolorze czarnym
- Chromowane obramowanie szyb bocznych
- Stylizacja nadwozia Momentum
- Oznaczenie modelu oraz silnika
- **Jasne relingi dachowe**



WERSJA WYPOSAŻENIA MOMENTUM PRO ZAWIERA WYPOSAŻENIE WERSJI MOMENTUM ORAZ:

- Nawigację Sensus
- Android Auto i Apple Carplay
- Siatkę odgradzającą przestrzeń bagażową

WERSJA WYPOSAŻENIA INSCRIPTION ZAWIERA WYPOSAŻENIE WERSJI MOMENTUM ORAZ:

- Fotele komfortowe z tapicerką skórzaną Nappa XBX0 (w wersji 5- i 7-miejscowej)
- Fotele komfortowe z perforowaną i wentylowaną tapicerką skórzaną Nappa XCX0 (w wersji 6-miejscowej)
- **Koła ze stopów lekkich 20-calowe, 10-ramienne, Diamond Cut/Black Inscription.**
- **Wykończenie wnętrza BLACK ASH WOOD**
- Deskę rozdzielczą i boczki drzwiowe obszyte materiałem BENOATM
- **Elektrycznie regulowany fotel kierowcy z pamięcią ustawień**
- **Elektrycznie regulowany fotel pasażera z pamięcią ustawień**
- Regulowane podparcie ud foteli przednich
- **Elektryczną, 4-stopniową regulację odcinka lędźwiowego foteli przednich**
- Pamięć fotela pasażera
- **Pakiet oświetlenia wnętrza, poziom III**
- Kluczyk Inscription w kolorze tapicerki
- Chromowane akcenty wykończenia z przodu (przedni spojler i wlot powietrza)
- Chromowaną listwę ozdobną na bocznych drzwiach z logo **Inscription**
- Klamki drzwi w kolorze nadwozia z aluminiowym wykończeniem
- Chromowanie **Inscription** na drzwiach bagażnika
- Podświetlaną listwę progową **Inscription**
- Logo **Inscription** na zagłówkach foteli
- Dywaniki **Inscription**
- Gałkę zmiany biegów ze szkła kryształowego (w modelach B5 i T8)



RDESIGN

Wersja wyposażenia *RDESIGN* zawiera wyposażenie wersji Momentum oraz:

- Fotele sportowe z tapicerką Nubuck/textil *RDESIGN*
- **20-calowe obręcze ze stopów lekkich *RDESIGN*, 5-ramienne, Diamond Cut/Black**
- Deskę rozdzielczą i boczki drzwiowe obszyte materiałem BENOVA
- **Elektryczną regulację fotela kierowcy i pasażera z pamięcią ustawień**
- Regulowane podparcie ud foteli przednich
- Rolety przeciwsłoneczne w drzwiach tylnych
- Elektryczną, 4-stopniową regulację odcinka lędźwiowego foteli przednich
- **Pakiet oświetlenia wnętrza poziom III**
- Trójramienną, skórzaną kierownicę *RDESIGN* z łopatkami zmiany biegów
- Zintegrowane relingi dachowe
- Lusterka zewnętrzne w kolorze Gloss Black
- Listwy progowe *RDESIGN*
- Listwy wokół szyb bocznych w kolorze High Gloss Black
- Elementy stylizacji nadwozia *RDESIGN*
- Skórzane pokrycie drążka zmiany biegów *RDESIGN*
- Sportowe pedały *RDESIGN*
- Dywaniki tekstylne *RDESIGN*
- Oznaczenie *RDESIGN* na tylnej klapie bagażnika
- Kluczyk w kolorze tapicerki





PLUG-IN HYBRID

Wersja silnikowa T8 PLUG-IN HYBRID oprócz standardowego wyposażenia poszczególnych wersji zawiera dodatkowo:

- Gałkę zmiany biegów ze szkła kryształowego Orrefors
- 4-strefową klimatyzację ECC (Electronic Climate Comfort)
- Klimatyzację dla trzeciego rzędu siedzeń
- Ogrzewanie parkingowe z możliwością programowania czasu
- Przewód zasilający MENNEKES® Schuko/Typ 2 (Mode 2), 4,5 m długości (podłączenie do standardowego gniazda 230 V)
- Gwarancję na baterię 8 lat



WYPOSAŻENIE DODATKOWE BEZPIECZEŃSTWO

	Opis wyposażenia	Cena w zł z VAT	Momentum	Momentum Pro	Inscription	R-Design
	System Bezpieczeństwa Intellisafe Surround zawiera:					
603	<ul style="list-style-type: none"> Blind Spot Information System (BLIS) – układ monitorujący martwe pola widoczności Układ ostrzegający o kolizjach tylnych z funkcją włączania hamulców w stojącym pojeździe Cross Traffic Alert (CTA) – układ ostrzegający o zbliżających się obiektach (pojazdy, piesi, rowerzyści) podczas wyjeżdżania tyłem. Tylko z opcją 167, 169, 529. 	2 690	○	○	○	○
16	Lampy przeciwmgłowe. Niedostępne dla silnika T8	1 100	○	○	○	○
236	Laminowane szyby boczne	4 830	○	○	○	○
14	Dwustopniowe podwyższenie siedziska środkowego tylnej kanapy dla dzieci. Niedostępne w wersji 6-miejscowej.	840	○	○	○	○
114	Elektryczna blokada otwarcia tylnych drzwi	510	○	○	○	○



KOMFORT

Kod	Opis wyposażenia	Cena w zł z VAT	Momentum	Momentum Pro	Inscription	R-Design
517	Klimatyzacja dla trzeciego rzędu foteli (wersja 6- i 7-miejscowa. Standard dla silnika T8.) Tylko z opcją 5.	3 240	○	○	○	○
30	Panoramiczne okno dachowe	7 610	○	○	○	○
1000	Zawieszenie pneumatyczne i układ Four-C. Tylko z opcją 424 oraz 510.	10 130	○	○	○	○
870	Asystent parkowania równoległego i prostopadłego (Park Assist Pilot) wraz z tylnymi i przednimi czujnikami parkowania	3 450	○	○	○	○
790	Kamera wspomagająca parkowanie tyłem (Park Assist Camera)	2 270	○	○	○	○
139	Kamera parkowania 360°. Niedostępne z opcją 790. Tylko z opcją 603.	4 960	○	○	○	○

KOMFORT

Kod	Opis wyposażenia	Cena w zł z VAT	Momentum	Momentum Pro	Inscription	R-Design
47	Elektrycznie regulowany fotel kierowcy z pamięcią ustawień.	3 740	○	○	●	●
10	Elektrycznie regulowany fotel pasażera. Tylko z opcją 47.	2 270	○	○	●	●
385	Pamięć fotela pasażera. Tylko z opcją 10, 47, 212 i 1101.	470	○	○	●	●
1101	Regulowane podparcie ud foteli przednich. Tylko z opcją 212.	840	○	○	●	●
212	Elektryczna 4-stopniowa regulacja odcinka lędźwiowego	300	○	○	●	●
1028	Półautomatycznie składany hak holowniczy	4 960	○	○	○	○
752	Podgrzewane siedzenia tylne. Tylko z opcją 11.	1 600	○	○	○	○
871	Podgrzewana szyba przednia. Niedostępne z opcją 117.	1 140	○	○	○	○
372	Homelink™. Możliwość zaprogramowania do trzech funkcji (np. brama, garaż, oświetlenie domu). Tylko z opcją 454.	1 140	○	○	○	○



FUNKCJONALNOŚĆ

Kod	Opis wyposażenia	Cena w zł z VAT	Momentum	Momentum Pro	Inscription	R-Design
117	Wyświetlacz przezierny Head-Up Display (HUD). Niedostępne z opcją 871.	5 880	○	○	○	○
454	Automatycznie przyciemniane lusterko wsteczne z kompasem. Tylko z opcją 169.	380	○	○	○	○
179	Przyciemniane szyby tylne	2 020	○	○	○	○
170	Rolety przeciwsłoneczne w drzwiach tylnych	1 180	○	○	●	●
41	Miękka siatka odgradzająca przestrzeń bagażową	300	○	●	●	●
930	Gniazdo 110 V US w konsoli środkowej. Niedostępne dla silnika T8.	510	○	○	○	○
931	Gniazdo 230 V EU w konsoli środkowej. Niedostępne dla silnika T8.	510	○	○	○	○
932	Gniazdo 230 V UK w konsoli środkowej. Niedostępne dla silnika T8.	510	○	○	○	○
990	Torba do przechowywania przewodu zasilającego – dla silnika T8 Twin Engine	210	○	○	○	○
145	Zapalniczka i popielniczka	170	○	○	○	○
218	Uchwyt na gaśnicę	170	○	○	○	○
308	Brak oznaczenia wersji silnikowej	0	○	○	○	○
313	Brak oznaczenia modelu i wersji silnikowej	0	○	○	○	○
999	Przygotowanie pod stopnie boczne z podświetleniem (stopnie dostępne akcesoryjnie)	90	○	○	○	○



MULTIMEDIA

Kod	Opis wyposażenia	Cena w zł z VAT	Momentum	Momentum Pro	Inscription	R-Design
	System audio HIGH PERFORMANCE PRO Harman/Kardon					
1033	<ul style="list-style-type: none"> 9-calowy, kolorowy, dotykowy ekran centralny o dużej powierzchni 13 głośników 600 W głośnik sub niskotonowy Fresh Air™ złącze USB udostępnienie połączenia internetowego poprzez Wi-Fi lub Bluetooth 	4 160	○	○	○	○
	System audio PREMIUM SOUND BOWERS & WILKINS					
553	<ul style="list-style-type: none"> 9-calowy, kolorowy, dotykowy ekran centralny o dużej powierzchni 19 głośników moc 1400 W głośnik wysokotonowy Nautilus™ głośniki średniotonowe kevlarowe głośniki niskotonowe z membraną węglową głośnik sub niskotonowy z membraną mikową Fresh Air™ oprogramowanie optymalizujące pola dźwiękowe Dirac Unison™ wybór akustyki wnętrza (Studio, Individual Stage, Gothenburg Concert Hall) złącze AUX, USB 	16 010	–	–	○	○
504	Odtwarzacz CD zintegrowany w konsoli centralnej. Opcja niedostępna dla silnika T8.	550	○	○	○	○
501	Tuner radia cyfrowego DAB	1 770	○	○	○	○





WYKOŃCZENIE WNĘTRZA

Kod	Opis wyposażenia	Cena w zł z VAT	Momentum	Momentum Pro	Inscription	R-Design
	Aluminium METAL MESH	0	–	–	○	●
	Aluminium IRON ORE	0	●	●	–	–
1153	Naturalne drewno BLACK ASH. Dostępne tylko z opcją 879.	1 350	○	○	●	–
1169	Naturalne drewno GREY ASH	0	–	–	○	–
315	Naturalne drewno LINEAR WALNUT	1 350	○	○	–	–
		0	–	–	○	–
480	Włókno węglowe CARBON FIBRE	3 240	–	–	–	○
489	Trójramienna sportowa skórzana kierownica	550	○	○	○	–
	Trójramienna skórzana kierownica R-Design z łopatkami zmiany biegów	0	–	–	–	●
131	Dywaniki tekstylne dla trzeciego rzędu siedzeń. Tylko dla wersji 7-miejscowej. Standard w wersji 6-miejscowej.	170	○	○	○	○
108	Czarne dywaniki tekstylne. Niedostępne w wersji 6-miejscowej.	0	○	○	○	–

Materiały wykończenia wnętrza nieprzedstawione w cenniku można zobaczyć w konfiguratorze na stronie www.volvocars.pl

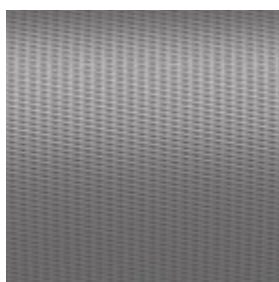

Aluminium
METAL MESH

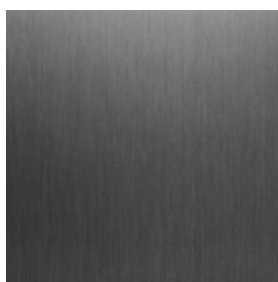

Aluminium
IRON ORE

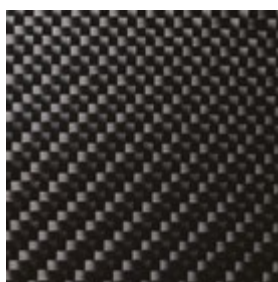

Włókno karbonowe
CARBON FIBRE

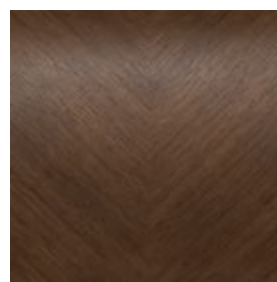

Naturalne drewno
LINEAR WALNUT

TAPICERKI

Kod	Opis wyposażenia	Cena w zł z VAT	Momentum	Momentum Pro	Inscription	Inscription wersja 6-miejscowa	R-Design
XAX0	Fotele komfortowe z tapicerką skórzaną (z elementami wykonanymi z winylu). Tylko z opcją 424. Niedostępne z opcją 209 i 384. Dla wersji R-Design tapicerka dostępna tylko w kolorze RA00.	0	●	●	○	–	–
XBX0	Fotele komfortowe z tapicerką skórzaną Nappa (z elementami wykonanymi z winylu). Tylko z opcją 10, 212 i 1101. Niedostępne z opcją 384.	5 630	○	○	–	–	–
		0	–	–	●	–	–
XCX0	Fotele komfortowe z tapicerką skórzaną Nappa, perforowaną i wentylowaną (z elementami wykonanymi z winylu). Tylko z opcją 10, 11, 209, 212 i 1101. Dla wersji R-Design tapicerka dostępna tylko w kolorze RC00.	7 480	–	–	–	–	○
		3 740	–	–	○	–	–
		0	–	–	–	●	–
X4X1	Fotele sportowe z tapicerką tekstylną z elementami wykonanymi z wełny.	5 630	○	○	–	–	–
		0	–	–	○	–	–
XBXR	Fotele sportowe z tapicerką Nubuck/textil R-Design. Niedostępne z opcją 209 i 384.	0	–	–	–	–	●
XCXR	Fotele sportowe z tapicerką skórzaną Nappa (z elementami wykonanymi z winylu). Niedostępne z opcją 209 i 384.	7 480	○	○	–	–	–
		5 630	–	–	–	–	○
		1 890	–	–	○	–	–
205	Podsufitka w kolorze czarnym. Niedostępne z tapicerkami: QA00, QB00, QB01, QC00, UA00, UB00, UB01, UC00, WA00, WB00, WB01 oraz WC00.	1 470	○	○	○	○	●
800126	Podsufitka wykończona nubukiem. Niedostępna z tapicerką R100. Wymagana opcja 30. Tylko dla wersji 7-miejscowej.	8 030	–	–	–	–	○
		6 560	○	○	○	–	–



TAPICERKA SKÓRZANA



RA00

Kolor:Czarny | Wykończenie wnętrza: Charcoal z jasną podsufitką



RAA0

Kolor: Slate Grey | Wykończenie wnętrza:
Charcoal z jasną podsufitką



RA30

Kolor: Maroon Brown | Wykończenie wnętrza:
Charcoal z czarną podsufitką



UA00

Kolor: Blond | Wykończenie wnętrza: Blond/
Charcoal z jasną podsufitką | Dywaniki: Charcoal



WA00

Kolor: Blond | Wykończenie wnętrza: Blond/
Charcoal z jasną podsufitką | Dywaniki: Blond

TAPICERKA SKÓRZANA NAPPA



RB00

Kolor: Czarny | Wykończenie wnętrza: Charcoal z jasną podsufitką



RBA0

Kolor: Slate Grey | Wykończenie wnętrza: Charcoal z jasną podsufitką



RB20

Kolor: Amber | Wykończenie wnętrza: Charcoal z czarną podsufitką



RB30

Kolor: Maroon Brown | Wykończenie wnętrza: Charcoal z czarną podsufitką



UB00

Kolor: Blond | Wykończenie wnętrza: Blond/Charcoal z jasną podsufitką | Dywaniki: Charcoal



WB00

Kolor: Blond | Wykończenie wnętrza: Blond/Charcoal z jasną podsufitką | Dywaniki: Blond

TAPICERKA SKÓRZANA NAPPA (PERFOROWANA)



RC00

Kolor: Czarny | Wykończenie wnętrza: Charcoal z jasną podsufitką



RCA0

Kolor: Slate Grey | Wykończenie wnętrza: Charcoal z jasną podsufitką



RC20

Kolor: Amber | Wykończenie wnętrza: Charcoal z czarną podsufitką



RC30

Kolor: Maroon Brown | Wykończenie wnętrza: Charcoal z czarną podsufitką



UC00

Kolor: Blond | Wykończenie wnętrza: Blond/Charcoal z jasną podsufitką | Dywaniki: Charcoal



WC00

Kolor: Blond | Wykończenie wnętrza: Blond/Charcoal z jasną podsufitką | Dywaniki: Blond

FOTELE SPORTOWE Z TAPICERKĄ TEKSTYLNĄ Z ELEMENTAMI WEŁNY**R4A1**

Kolor: Dim Grey Melange | Wykończenie wnętrza: Charcoal z czarną podsufitką

**R471**

Kolor: Midnight Zinc | Wykończenie wnętrza: Charcoal z czarną podsufitką

RDESIGN FOTELE SPORTOWE Z TAPICERKĄ NUBUCK/TEXTIL



RB0R

Kolor: Czarny | Wykończenie wnętrza: Charcoal z czarną podsufitką

RDESIGN FOTELE SPORTOWE Z TAPICERKĄ SKÓRZANĄ NAPPA (PERFOROWANA)



RC0R

Kolor: Czarny | Wykończenie wnętrza: Charcoal z czarną podsufitką



RC4R

Kolor: Blond | Wykończenie wnętrza: Charcoal z czarną podsufitką

LAKIERY

Kod	Opis wyposażenia	Cena w zł z VAT	Momentum	Momentum Pro	Inscription	R-Design
LAKIERY NIEMETALIZOWANE						
614	Ice White	0	○	○	○	○
LAKIERY METALIZOWANE						
492	Savile Grey	4 300	○	○	○	○
711	Bright Silver	4 300	○	○	○	○
714	Osmium Grey	4 300	○	○	○	○
717	Onyx Black	4 300	○	○	○	○
722	Maple Brown	4 300	○	○	○	○
723	Denim Blue	4 300	○	○	○	○
724	Pine Grey	4 300	○	○	○	○
727	Pebble Grey	4 300	○	○	○	○
728	Thunder Grey	4 300	○	○	○	○
<i>R</i> DESIGN						
720	Bursting Blue	5 800	–	–	–	○
Inscription						
707	Inscription Crystal White Pearl	7 300	○	○	○	○



Ice White



Savile Grey



Maple Brown



Bright Silver



Osmium Grey



Onyx Black



Denim Blue



Pine Grey











Pebble Grey



Thunder Grey

*R*DESIGN
Bursting BlueInscription
Crystal White Pearl



KOŁA

Kod	Opis wyposażenia	Silnik	Cena w zł z VAT	Momentum	Momentum Pro	Inscription	R-Design	
1079	19-calowe, 5-ramienne, Black 235/55 R19		T5 AWD, T6 AWD, B5 AWD	0	●	●	-	-
177	19-calowe, 6-ramienne, Silver Bright 235/55 R19		T5 AWD, T6 AWD, D5 AWD	0	○	○	-	-
			T8 TWIN ENGINE	0	●	●	-	-
1080	20-calowe, 10-ramienne, Diamond Cut/Black 275/45 R20 Dostępne tylko dla wersji 6-miejscowej		T5 AWD, T6 AWD, T8 TWIN ENGINE, B5 AWD	0	-	-	●	-
1158	20-calowe, podwójne 5-ramienne, Diamond Cut/Matt Graphite 275/45 R20		T5 AWD, T6 AWD, T8 TWIN ENGINE, B5 AWD	5090	○	○	-	-
				0	-	-	●	-
			T8 TWIN ENGINE	4 290	○	○	-	-
1081	21-calowe, 8-ramienne, Diamond Cut/Black 275/40 R21		T5 AWD, T6 AWD, T8 TWIN ENGINE, B5 AWD	4 040	-	-	○	-
1014	21-calowe, podwójne 5-ramienne, Diamond Cut/ Black Matt 275/40 R21		T5 AWD, T6 AWD, T8 TWIN ENGINE, D5 AWD	8 280	○	○	-	-
				2 820	-	-	○	-
	20-calowe, 5-ramienne, Diamond Cut/Black DESIGN 275/45 R20		T5 AWD, T6 AWD, T8 TWIN ENGINE, D5 AWD	0	-	-	-	●
1096	22-calowe, podwójne 5-ramienne, Diamond Cut/Black 275/35 R22		T5 AWD, T6 AWD, T8 TWIN ENGINE, B5 AWD	8 530	-	-	-	○
800147	22-calowe, 20-ramienne, Diamond Cut/ Black 275/35 R22		T5 AWD, T6 AWD, T8 TWIN ENGINE, B5 AWD	14 410	○	○	-	-
				8 950	-	-	○	○
165	Koło zapasowe T125/80 R18. Opcja niedostępna dla silnika T8. Standard dla silnika B5 ¹			840	○	○	○	○

1) w modelach wyprodukowanych do 10 października 2019 r.

● - standard ○ - opcja - niedostępne

KOŁA

Kod	Opis wyposażenia	Silnik	Cena w zł z VAT	Momentum	Momentum Pro	Inscription	R-Design	
800138	22-calowe, podwójne 6-ramienne, Diamond Cut/Black 275/35 R22		T5 AWD, T6 AWD, T8 TWIN ENGINE, D5 AWD	14 410	○	○	-	-
				8 950	-	-	○	○
800139	22-calowe, podwójne 6-ramienne, Silver 275/35 R22		T5 AWD, T6 AWD, T8 TWIN ENGINE, D5 AWD	13 160	○	○	-	-
				8 150	-	-	○	○
800144	21-calowe, podwójne 10-ramienne, Turbine Diamond 275/40 R21		T5 AWD, T6 AWD, T8 TWIN ENGINE, D5 AWD	9 870	○	○	-	-
				4 410	-	-	○	-

PAKIETY

Kod	Opis wyposażenia	Cena w zł z VAT	Momentum	Momentum Pro	Inscription	Inscription wersja 6-miejscowa	R-Design
MCP3E	Pakiet LIGHT dla wersji Momentum i Momentum Pro obejmuje: <ul style="list-style-type: none"> reflektory skrętne Full LED z technologią Active High Beam II, opcja 645 pakiet dodatkowego oświetlenia wnętrza, opcja 879 wysokociśnieniowy układ oczyszczania lamp, opcja 65 lampy przeciwmgłowe, opcja 16 Pakiet niedostępny w wersji Plug-In Hybrid. Korzyść dla Klienta: do 25%	5 500	○	○	-	-	-
MCP3G	Pakiet LIGHT dla wersji Momentum i Momentum Pro Plug-In Hybrid obejmuje: <ul style="list-style-type: none"> reflektory skrętne Full LED z technologią Active High Beam II, opcja 645 pakiet dodatkowego oświetlenia wnętrza, opcja 879 wysokociśnieniowy układ oczyszczania lamp, opcja 65 Korzyść dla Klienta: do 25%	4 700	○	○	-	-	-
MCP3F	Pakiet LIGHT dla wersji Inscription i R-Design obejmuje: <ul style="list-style-type: none"> reflektory skrętne Full LED z technologią Active High Beam II, opcja 645 wysokociśnieniowy układ oczyszczania lamp, opcja 65 lampy przeciwmgłowe, opcja 16 Pakiet niedostępny w wersji Plug-In Hybrid. Korzyść dla Klienta: do 22%	5 100	-	-	○	○	○
MCP3H	Pakiet LIGHT dla wersji Inscription i R-Design Plug-In Hybrid obejmuje: <ul style="list-style-type: none"> reflektory skrętne Full LED z technologią Active High Beam II, opcja 645 wysokociśnieniowy układ oczyszczania lamp, opcja 65 Korzyść dla Klienta: do 20%	4 300	-	-	○	○	○

PAKIETY

Kod	Opis wyposażenia	Cena w zł z VAT	Momentum	Momentum Pro	Inscription	Inscription wersja 6-miejscowa	R-Design
MCP3I	<p>Pakiet MEDIA & SOUND dla wersji Momentum i Momentum Pro obejmuje:</p> <ul style="list-style-type: none"> system audio HIGH PERFORMANCE PRO Harman/Kardon, opcja 1033 tuner radia cyfrowego DAB opcja 501 gniazdo 230 V EU w konsoli środkowej, opcja 931 <p>Pakiet niedostępny w wersji Plug-In Hybrid. Korzyść dla Klienta: do 25%</p>	4 900	○	○	–	–	–
MCP3J	<p>Pakiet MEDIA & SOUND dla wersji Momentum i Momentum Pro Plug-In Hybrid obejmuje:</p> <ul style="list-style-type: none"> system audio HIGH PERFORMANCE PRO Harman/Kardon, opcja 1033 tuner radia cyfrowego DAB opcja 501 <p>Korzyść dla Klienta: do 25%</p>	4 500	○	○	–	–	–
MCP3K	<p>Pakiet MEDIA & SOUND dla wersji Inscription i R-Design obejmuje:</p> <ul style="list-style-type: none"> system audio HIGH PERFORMANCE PRO Harman/Kardon, opcja 1033 tuner radia cyfrowego DAB opcja 501 gniazdo 230 V EU w konsoli środkowej, opcja 931 <p>Pakiet niedostępny w wersji Plug-In Hybrid. Korzyść dla Klienta: do 25%</p>	4 900	–	–	○	○	○
MCP3L	<p>Pakiet MEDIA & SOUND dla wersji Inscription i R-Design Plug-In Hybrid obejmuje:</p> <ul style="list-style-type: none"> system audio HIGH PERFORMANCE PRO Harman/Kardon, opcja 1033 tuner radia cyfrowego DAB opcja 501 <p>Korzyść dla Klienta: do 25%</p>	4 500	–	–	○	○	○
MCP3M	<p>Pakiet PARK ASSIST obejmuje:</p> <ul style="list-style-type: none"> kamerę wspomagającą parkowanie tyłem, opcja 790 przednie i tylne czujniki parkowania, opcja 691 <p>Korzyść dla Klienta: do 25%</p>	3 100	○	○	○	○	○
MCP3O	<p>Pakiet SEATS COMFORT dla wersji Inscription obejmuje:</p> <ul style="list-style-type: none"> fotele komfortowe z tapicerką Nappa (perforowaną i wentylowaną), opcja XCX0 elektrycznie regulowane podparcie boczne oparcie foteli przednich, opcja 209 funkcję masażu w fotelach przednich, opcja 384 <p>Korzyść dla Klienta: do 25%</p>	6 100	–	–	○	–	–
MCP6M	<p>Pakiet SEATS COMFORT dla wersji R-Design obejmuje:</p> <ul style="list-style-type: none"> fotele komfortowe z tapicerką Nappa (perforowaną i wentylowaną), opcja XCX0 elektrycznie regulowane podparcie boczne oparcie foteli przednich, opcja 209 funkcję masażu w fotelach przednich, opcja 384 <p>Korzyść dla Klienta: do 25%</p>	xxx	–	–	–	–	○
MCPxx	<p>Pakiet SEATS COMFORT dla wersji Inscription 6-miejscowej obejmuje:</p> <ul style="list-style-type: none"> elektrycznie regulowane podparcie boczne oparcie foteli przednich, opcja 209 funkcję masażu w fotelach przednich, opcja 384 <p>Korzyść dla Klienta: do 20%"</p>	3 600	–	–	–	○	–

PAKIETY

Kod	Opis wyposażenia	Cena w zł z VAT	Momentum	Momentum Pro	Inscription	Inscription wersja 6-miejscowa	R-Design
MCP40	<p>Pakiet VERSATILITY PRO dla wersji Momentum obejmuje:</p> <ul style="list-style-type: none"> elektryczną blokadę otwarcia tylnych drzwi, opcja 114 elektrycznie składane zagłówki drugiego rzędu, opcja 390 Keyless entry – bezkluczykowe uruchamianie pojazdu oraz bezdotykowe otwieranie klapy bagażnika, opcja 896 uchwyt na zakupy w bagażniku, opcja 346 miękką siatkę odgradzającą przestrzeń bagażową, opcja 41 <p>Korzyść dla Klienta: do 25%</p>	4 000	○	–	–	–	–
MCP3X	<p>Pakiet VERSATILITY PRO obejmuje:</p> <ul style="list-style-type: none"> elektryczną blokadę otwarcia tylnych drzwi, opcja 114 elektrycznie składane zagłówki drugiego rzędu, opcja 390 Keyless entry – bezkluczykowe uruchamianie pojazdu oraz bezdotykowe otwieranie klapy bagażnika, opcja 896 uchwyt na zakupy w bagażniku, opcja 346 <p>Korzyść dla Klienta: do 25%</p>	xxx	–	○	○	○	○
MCP3Q	<p>Pakiet WINTER obejmuje:</p> <ul style="list-style-type: none"> podgrzewanie przednich foteli, opcja 11 podgrzewane dysze spryskiwaczy, opcja 63 <p>Korzyść dla Klienta: do 10%</p>	1 500	○	○	○	○	○
MCP3R	<p>Pakiet WINTER PRO obejmuje:</p> <ul style="list-style-type: none"> ogrzewanie parkingowe, opcja 273 podgrzewane fotele tylne, opcja 752 podgrzewaną kierownicę, opcja 869 <p>Pakiet niedostępny w wersji Plug-In Hybrid.</p> <p>Korzyść dla Klienta: do 25%</p>	6 800	○	○	○	○	○
MCP3S	<p>Pakiet WINTER PRO dla wersji Plug-In Hybrid obejmuje:</p> <ul style="list-style-type: none"> podgrzewane fotele tylne, opcja 752 podgrzewaną kierownicę, opcja 869 <p>Korzyść dla Klienta: do 25%</p>	1 800	○	○	○	○	○
MCP3V	<p>Pakiet XENIUM obejmuje:</p> <ul style="list-style-type: none"> 4-strefową klimatyzację Electronic Climate Control (ECC) z panelem regulacji temperatury dla 2. rzędu i chłodzonym schowkiem, opcja 5 panoramiczne okno dachowe, opcja 30 wyświetlacz przezierny Head-Up Display (HUD), opcja 117 <p>Pakiet niedostępny w wersji Plug-In Hybrid.</p> <p>Korzyść dla Klienta: do 25%</p>	12 500	–	○	○	○	○
MCP3W	<p>Pakiet XENIUM dla wersji Plug-In Hybrid obejmuje:</p> <ul style="list-style-type: none"> panoramiczne okno dachowe, opcja 30 wyświetlacz przezierny Head-Up Display (HUD), opcja 117 <p>Korzyść dla Klienta: do 25%</p>	9 900	–	○	○	○	○





WYBRANE SYSTEMY BEZPIECZEŃSTWA XC90

INTELLISAFE

WYPOSAŻENIE STANDARDOWE

CITY SAFETY – Volvo XC90 wykrywa i klasyfikuje pojazdy, rowerzystów i pieszych z przodu za pomocą zintegrowanego modułu radaru i kamery umieszczonego na przedniej szybie i ogranicza ryzyko kolizji do różnicy w prędkości pojazdów do 50 km/h.

Jest to pionierskie rozwiązanie Volvo dzięki któremu możemy uniknąć lub zminimalizować skutki zderzeń z:

- innymi samochodami

Volvo XC90 najpierw ostrzega kierowcę, a następnie automatycznie hamuje – jeśli kierowca nie włącza hamulców lub nie wykonuje manewru omijania – w przypadku wykrycia z przodu pojazdów (samochodów, motocykli, ciężarówek, autobusów) poruszających się wolniej w tym samym kierunku, hamujących lub stojących w miejscu. W przypadku braku reakcji kierowcy kolizji z pojazdem z przodu można uniknąć, gdy różnica prędkości wynosi do 50 km/h. Przy większej różnicy prędkości ograniczane są skutki kolizji. Kierowca może w dowolnym momencie przejąć kontrolę nad samochodem i zahamować i/lub wykonać manewr omijania. Jeśli kolizja jest nieuchronna, pasy bezpieczeństwa i hamulce zostają przygotowane na zderzenie, dzięki czemu w chwili włączenia przez kierowcę hamulców – hamowanie rozpoczyna się natychmiast z maksymalną intensywnością. Badania przeprowadzone w USA pokazują, że 50 proc. kierowców uczestniczących w wypadkach nie próbowało uniknąć kolizji.

- innymi samochodami na skrzyżowaniach

Rozwiązanie wprowadzone po raz pierwszy na świecie przez Volvo. Jeśli kierowca skręci przed pojazdem nadjeżdżającym z naprzeciwka i nie zahamuje, Volvo XC90 automatycznie włączy hamulce.

- z rowerzystami

Jeśli rowerzysta nagle skręci lub wjedzie na tor jazdy samochodu lub jeśli już się na nim znajduje, Volvo XC90 ostrzeże kierowcę i automatycznie włączy hamulce, jeśli nie zrobi tego kierowca. Kolizji z rowerzystą można uniknąć przy prędkości do 50 km/h, jeśli różnica prędkości między samochodem a rowerem wynosi nie więcej niż 40 km/h. Przy większej różnicy prędkości ograniczane są skutki kolizji.

- z pieszymi

Jeśli pieszy nagle wybiegnie przed samochód lub jeśli już się znajduje na jezdni, Volvo XC90 ostrzeże kierowcę i automatycznie włączy hamulce, jeśli nie zrobi tego kierowca.

- System City Safety ostrzega o kolizji również w ciemności

Volvo XC90 może wykrywać i klasyfikować pojazdy, rowerzystów i pieszych także w ciemności (przy włączonych światłach mijania).



Ostrzeżenie przed zjechaniem z pasa (Lane Departure Warning)

Taka sytuacja może łatwo przytrafić się każdemu. Przez dłuższy czas jedziesz autostradą lub właśnie pozwoliłeś sobie na moment nieuwagi i na krótko wędrujesz poza swój pas ruchu. Taki rozwój wypadków naraża Cię na niebezpieczeństwo kolizji lub zjechania z drogi. Strach pomyśleć o dalszych konsekwencjach – na szczęście Twoje Volvo zapobiega takim sytuacjom dzięki układowi ostrzegającemu przed zjechaniem z pasa. Przy prędkości ponad 65 km/h kamera monitoruje oznaczenia pasów i informuje Cię, jeśli zaczynasz opuszczać swój pas ruchu. W takiej sytuacji układ LDW ostrzeże Cię o tym wibracjami kierownicy lub sygnałem dźwiękowym. W przypadku gdy sygnalizujesz zmianę pasa ruchu kierunkowskazem, układ nie generuje żadnych ostrzeżeń.



Rozpoznawanie znaków drogowych (Road Sign Information)

Dzięki systemowi RSI nie przegapisz ważnych znaków drogowych. Zamontowana z przodu kamera wykrywa znaki ograniczenia prędkości i zakazu wyprzedzania. Po wykryciu znaki są wyświetlane na wyświetlaczu kierowcy, dzięki czemu jesteś na bieżąco informowany o obowiązujących ograniczeniach. Jeśli zechcesz, system RSI może Cię także ostrzegać (miganiem znaku) o przekroczeniu dozwolonej prędkości.



Układ ostrzegający o dekoncentracji kierowcy (Driver Alert Control)

To typowa sytuacja. Prawdopodobnie masz za sobą długi dzień w biurze i być może już zbyt wiele godzin za kierownicą, i zaczynasz mieć problemy z koncentracją. To niebezpieczna sytuacja, której poświęciliśmy wiele uwagi, ponieważ rozproszeni kierowcy są sprawcami nawet do 90 proc. wszystkich wypadków. Mając to na względzie, opracowaliśmy układ kontroli czujności kierowcy (DAC), który pomaga zwrócić uwagę rozproszonego kierowcy na niebezpieczeństwo podczas jazdy z prędkością powyżej 65 km/h. Kamera monitoruje drogę przed pojazdem, podczas gdy układ DAC rejestruje informacje o ruchach kierownicy i porównuje je z normalnym stylem jazdy kierowcy. Jeżeli wykryje, że kierowca prowadzi samochód w bardziej nierówny sposób niż zwykle lub że jego zachowanie wskazuje na znużenie lub rozproszenie, włączy dźwiękowy sygnał ostrzegawczy, a na tablicy rozdzielczej pojawi się komunikat (filiżanka kawy) sugerujący przerwę w podróży.



WYBRANE SYSTEMY BEZPIECZEŃSTWA XC90

WYPOSAŻENIE STANDARDOWE

- **Active Cruise Control (ACC)** – aktywny tempomat
- **Lane Keeping Aid (LKA)** – układ utrzymania pasa ruchu
- **Queue Assist** – funkcjonalność ACC, wspomagająca jazdę w korkach: samodzielne zatrzymanie i ruszenie za pojazdem poprzedzającym
- **Pilot Assist**
Uzupełnieniem układu adaptive Cruise Control jest funkcja pilot assist stanowiąca wyposażenie standardowe. Dzięki niej układ nie tylko pomaga utrzymywać zadaną prędkość i odległość od pojazdu poprzedzającego, ale również pomaga kierowcy w utrzymywaniu pojazdu pośrodku pasa ruchu poprzez lekkie korygujące ruchy kierownicy. Jest to możliwe dzięki informacjom z zamontowanego na szybie przedniej modułu czujnika radarowego i kamery, który monitoruje pozycję samochodu w stosunku do widocznych linii wyznaczających pas ruchu oraz poprzedzającego pojazdu.

Nowe Volvo XC90 jest wyposażone w funkcję pilot assist drugiej generacji, która oferuje wspomaganie kierowania przy prędkości do 130 km/h i nie wymaga obecności pojazdu z przodu.

- **Distance Alert** – układ ostrzegania o zbyt małej odległości od poprzedzającego pojazdu
Aktywny tempomat ACC pomaga Ci utrzymać bezpieczną odległość od samochodu jadącego z przodu przy każdej prędkości do 200 km/h w wersji z automatyczną skrzynią biegów. System ten jest przydatnym partnerem, który zapewnia relaks podczas każdej podróży. W warunkach powolnego ruchu miejskiego funkcja Queue Assist* układu ACC automatycznie dostosowuje prędkość samochodu do prędkości pojazdu poprzedzającego, jednocześnie pomagając obniżyć zużycie paliwa poprzez bardziej płynne poruszanie się do przodu i ograniczanie gwałtownego przyspieszania. Gdy stoisz w miejscu, musisz tylko nacisnąć jeden przycisk lub pedał przyspieszenia, a Twój samochód zacznie płynnie podążać za pojazdem z przodu. System będzie utrzymywać zadaną prędkość lub – w razie potrzeby – zmniejszać ją w celu zachowania bezpiecznego odstępu między samochodami. Gdy droga jest pusta, samochód powraca do wybranej prędkości. Jeśli układ ACC jest wyłączony, a pojazd z przodu za bardzo się zbliży, funkcja ostrzegania o zbyt małej odległości od poprzedzającego pojazdu włączy światło ostrzegawcze w dolnej części przedniej szyby, aby kierowca zachował odpowiedni dystans. W dowolnym momencie możesz także wybrać tradycyjny układ automatycznej kontroli prędkości jazdy. Dodatkowo układ Lane Keeping Aid delikatnie koryguje tor jazdy w przypadku wykrycia, że samochód nadmiernie zbliży się do oznaczenia pasa, a kierowca nie podejmuje odpowiednich działań, na przykład nie włącza kierunkowskazu. Jeśli skorygowanie toru jazdy nie wystarczy lub jeśli kierowca wjedzie na inny pas ruchu, zostanie ostrzeżony przez wibracje kierownicy lub dźwięk ostrzegawczy.

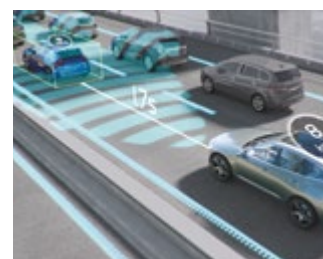

WYPOSAŻENIE OPCJONALNE

System Bezpieczeństwa Intellisafe Surround – (opcja dodatkowa 603) zawiera:

- **Blind Spot Information System (BLIS)** – układ monitorujący martwe pola widoczności
- **Układ ostrzegający o kolizjach tylnych** z funkcją włączania hamulców w stojącym pojeździe
- **Cross Traffic Alert (CTA)** – układ ostrzegający o zbliżających się obiektach (pojazdy, piesi, rowerzyści) podczas wyjeżdżania tyłem

Z pewnością znasz to nieprzyjemne uczucie, gdy podczas próby zmiany pasa ruchu nagle ku swojemu zaskoczeniu odkrywasz, że w martwym polu z boku Twojego samochodu znajduje się inny pojazd. Z myślą o takim scenariuszu opracowaliśmy układ BLIS umożliwiający pełną kontrolę sytuacji. Układ BLIS został opracowany na bazie poprzedniej wersji naszego układu wykorzystującej kamerę zamontowaną w lusterkach zewnętrznych. Nowa wersja systemu jest natomiast wyposażona w radary zamontowane wewnątrz zderzaka tylnego, obejmujące swoim zasięgiem znacznie większy obszar za pojazdem (odległość do 30 m) i działające w każdych warunkach pogodowych i oświetleniowych – zarówno w dzień, jak i w nocy. Jeśli w martwym polu pojawi się inny pojazd, kierowca jest informowany za pomocą dźwięku ostrzegawczego emitowanego przez lewy lub prawy głośnik tylny oraz ostrzeżenia graficznego pojawiającego się na wyświetlaczu centralnym. W połączeniu z lusterkiem bocznym po stronie pasażera i wyposażonym w szerokokątne zwierciadło lusterkiem po stronie kierowcy, układ pomaga Ci ocenić, czy możesz bezpiecznie zmienić pas ruchu. Układ BLIS włącza się automatycznie po przekroczeniu 10 km/h. Rozpoznaje pieszych i reaguje na niemal wszystkie rodzaje pojazdów, w tym także na rowerzystów i motocykle.





Volvo On Call to usługa abonentowa obejmująca pionierską aplikację mobilną, która pozwala użytkownikowi pozostawać w stałej łączności ze swoim Volvo.

Otwieranie i zamykanie drzwi, sprawdzanie poziomu paliwa, schładzanie lub ogrzewanie – korzystając ze smartfona, możesz komunikować się ze swoim Volvo i kontrolować je niezależnie od tego, gdzie się akurat znajdujesz. Z kolei kiedy jesteś w samochodzie, możesz jednym przyciskiem wezwać pomoc drogową i pomoc w nagłych wypadkach.

Aplikacja Volvo On Call została wzbogacona o możliwość udostępniania samochodu rodzinie i znajomym – możesz przyznać wybranym osobom tymczasowy dostęp cyfrowy do Twojego XC90.

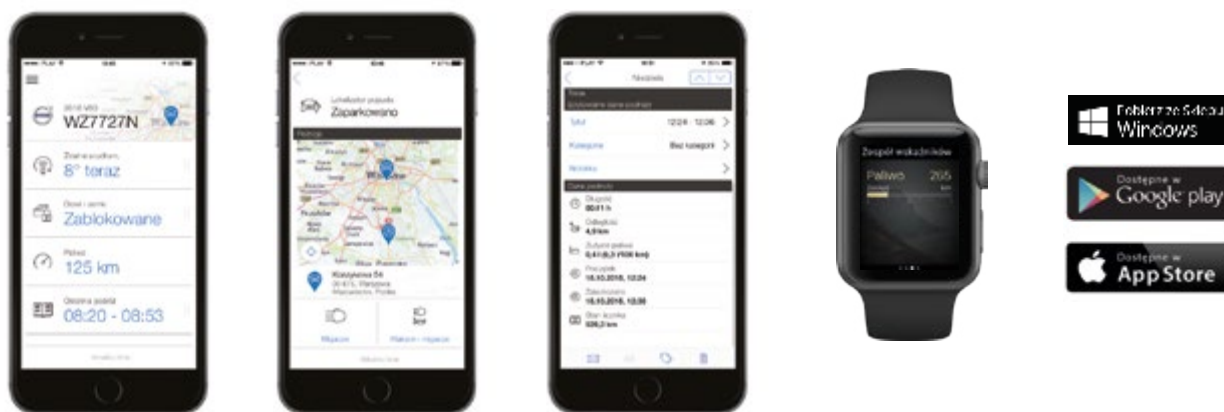

Usługi w ramach abonamentu Volvo On Call

Wygodna aplikacja mobilna	Bezpieczeństwo kierowcy i pasażera	Zabezpieczenie samochodu
<ul style="list-style-type: none"> Lokalizowanie samochodu Zdalne zamykanie/otwieranie drzwi Zdalne uruchamianie silnika** Zespół wskaźników Powiadomienia Dziennik podróży Uruchomienie ogrzewania Pomoc drogową Informacje o pojeździe Informacje o abonamencie 	<ul style="list-style-type: none"> Powiadomianie o kolizji Pomoc w razie wypadku Pomoc w przypadku awarii 	<ul style="list-style-type: none"> Śledzenie skradzionego pojazdu Informacja o próbie włamania do pojazdu Zdalne unieruchomienie pojazdu Zdalne otwieranie drzwi

Volvo On Call współpracuje z systemem Sensus Connect, w skład którego wchodzi między innymi zintegrowany modem i antena zewnętrzna umożliwiająca stworzenie w samochodzie hotspotu Wi-Fi*. Volvo On Call zawiera również opcję automatycznego wzywania pomocy wraz z informacją o pozycji pojazdu, a także wezwania pomocy w razie nagłego wypadku. Funkcja ta dostępna jest przez 10 lat. Dodatkowo za pomocą smartfona można korzystać z pozostałych usług, jakie oferuje system Volvo On Call, przez 3 lata od momentu zakupu auta. Po tym okresie można wykupić dodatkową subskrypcję.

* Połączenia mobilnej sieci 3G nie są wliczone w cenę usługi, wymagane jest posiadanie osobistej karty SIM.

** Dostępne dla automatycznej skrzyni biegów.

PAKIET GWARANCYJNY VOLVO **5** LAT

5 dobrych lat z Volvo

Wybierz jeden z nowych Pakietów Gwarancyjnych



Kupując Volvo, zyskujesz nie tylko poczucie bezpieczeństwa w trakcie jazdy, ale także pełen spokój w każdej sytuacji związanej z eksploatacją Twojego samochodu.

Dzięki nowym Pakietom Gwarancyjnym Volvo masz pewność, że w razie potrzeby Twój samochód zostanie otoczony opieką najlepszych specjalistów z Autoryzowanych Serwisów Volvo, a Ty nie poniesiesz dodatkowych kosztów.

Który Pakiet Gwarancyjny Volvo jest najlepszy dla Twojego samochodu?

Chcemy, aby z Pakietów Gwarancyjnych mogło skorzystać jak najwięcej właścicieli Volvo, dlatego stworzyliśmy tą ofertę zarówno dla nowych samochodów, jak i tych wyprodukowanych wcześniej, ale cały czas objętych gwarancją fabryczną.

Pakiety Gwarancyjne są ubezpieczeniem kosztów napraw i awarii samochodów Volvo.

Cennik Pakietów Gwarancyjnych CarGarantie będących ubezpieczeniem od kosztów napraw i awarii

Ceny zwolnione z podatku VAT

Pakiet Gwarancyjny Volvo Premium Plus – Day 1

Zawarcie umowy ubezpieczenia do maks. 1 miesiąca/500 km całkowitego przebiegu od daty pierwszej rejestracji – Day 1

	V40 Cross Country, V40	XC40, S60, S90, V60, V60 Cross Country, V90	XC60, V90 Cross Country, XC90
1-letnie ubezpieczenie (150 000 km)	1 130 PLN	1 310 PLN	2 190 PLN
2-letnie ubezpieczenie (150 000 km)	2 350 PLN	2 750 PLN	4 490 PLN
3-letnie ubezpieczenie (150 000 km)	3 580 PLN	4 230 PLN	6 760 PLN

Pakiet Gwarancyjny Volvo Premium Plus – Day 2

Zawarcie umowy ubezpieczenia do maks. 24 miesięcy/60 000 km całkowitego przebiegu od daty pierwszej rejestracji – Day 2

	V40 Cross Country, V40	XC40, S60, S90, V60, V60 Cross Country, V90	XC60, V90 Cross Country, XC90
1-letnie ubezpieczenie (150 000 km)	1 300 PLN	1 510 PLN	2 510 PLN
2-letnie ubezpieczenie (150 000 km)	2 710 PLN	3 150 PLN	5 170 PLN
3-letnie ubezpieczenie (150 000 km)	4 110 PLN	4 870 PLN	7 780 PLN



BEZPIECZEŃSTWO

Produkt	Cena w zł z VAT od:	
AutoSock	400	
Łańcuchy przeciwpoślizgowe Centrax	1 780	
Płyta zabezpieczająca pod silnikiem	1 970	
Uprząż dla psa	500	
Fotelik dla niemowlęcia	1 280	A
Fotelik dziecięcy montowany tyłem do kierunku jazdy	1 820	B
Podwyższenie siedziska	1 280	E
Podwyższenie siedziska, tkanina wełniana	1 100	D
Podwyższenie siedziska, skóra/tkanina nubuk	1 880	
Fotelik dziecięcy, osłona przed zabrudzeniem butami	180	C
Fotelik dziecięcy z podstawą obrotową (180 stopni)	3 340	



KOMFORT

Produkt	Cena w zł z VAT od:	
Poduszka pod szyję	370	A
Komfortowa poduszka	180	B
Zaglówek	370	
Wentylacja wnętrza, oprogramowanie	570	
Osłona przeciwsłoneczna, Drzwi (zestaw dwóch osłon)	530	C
Osłona przeciwsłoneczna, Przestrzeń bagażowa (zestaw trzech osłon)	750	
Uchwyt na przewód	960	D
Przewód ładujący	1 740	E
Chlapacze, przód i tył	660	F
Elektryczna nagrzewnica silnika	2 420	
Ładowarka akumulatora	1 920	
Nagrzewnica kabiny pasażerskiej	520	

SCHOWKI

Produkt	Cena w zł z VAT od:	
Popielniczka	90	
Uchwyt na okulary	250	



A



B



C



D

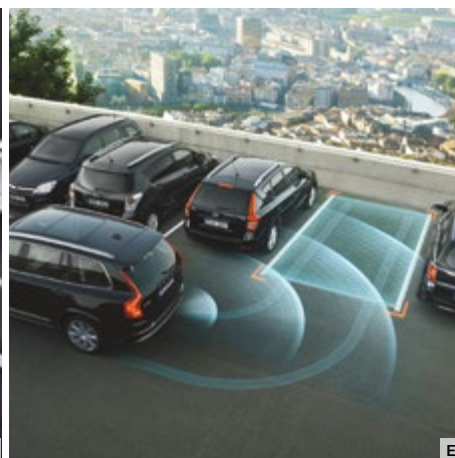

E

TECHNIKA I DŹWIĘK

Produkt	Cena w zł z VAT od:	
Apple Car Play	1 640	A
Sensus Navigation	5 170	B
Adaptacyjny wyświetlacz cyfrowy TFT	4 300	D
Park Assist Pilot	4 200	E
Tylna kamera parkowania	2 880	C
Serwer multimediiów z tunerem cyfrowym	8 140	
Serwer multimediiów	5 250	
Uchwyt na iPada	5 400	
Ściereczka	70	



A



B



C



D

STYLIZACJA

Produkt	Cena w zł z VAT od:	
Obudowa pilota – drewno	930	
Obudowa pilota – skóra	510	D
Dywaniki w postaci wypraski z tworzywa sztucznego do kabiny pasażerskiej	550	
Dywaniki w postaci wypraski z tworzywa sztucznego do kabiny pasażerskiej, 3. rząd siedzeń	250	
Dywaniki tekstylne do kabiny pasażerskiej	610	
Listwa progowa, podświetlana	1 550	C
Zintegrowany stopień boczny z podświetleniem	8 330	B
Nakładka poszerzająca błotniki	1 090	A
Przednia ramka ozdobna	1 300	
Listwa ochronna progów bagażnika z podświetleniem	1 930	



A

KOMPLETNE KOŁA LETNIE

Produkt	Cena w zł z VAT od:
Kompletne koła 21", z obręczami o 10 ramionach w kolorze Tinted Silver Diamond Cut	17 730
Kompletne koła 22", z obręczami o 6 ramionach w kolorze Tech Matt Black	16 930 A
Kompletne koła 20" z obręczami o 5 podwójnych ramionach w kolorze Matt Tech Black	15 510

KOMPLETNE KOŁA ZIMOWE

Produkt	Cena w zł z VAT od:
Koła kompletne 22", z obręczami o 5 podwójnych ramionach w kolorze Matt Black Diamond	21 590
Koła kompletne 21", z obręczami o 8 ramionach w kolorze Silver Diamond Cut	15 260
Koła kompletne 20", z obręczami o 5 ramionach w kolorze Matt Black Diamond Cut	15 320
Koła kompletne 20", z obręczami o 10 ramionach w kolorze Silver Diamond Cut	17 780
Koła kompletne 19", z obręczami o 10 ramionach w kolorze Turbine Silver	9 970
Koła kompletne 19", z obręczami o 6 ramionach w kolorze Turbine Silver	10 210
Koła kompletne 18", z obręczami o 5 ramionach w kolorze Sparkling Silver	7 690



ŁADUNEK, ZAŁADUNEK

Produkt	Cena w zł z VAT od:	
Dwustronny dywanik tekstylny/z tworzywa sztucznego do przestrzeni bagażowej	740	
Dywanik w postaci wypraski z tworzywa sztucznego do przestrzeni bagażowej	680	
Pełna osłona chroniąca przed zabrudzeniem do przestrzeni bagażowej	1 050	
Nylonowa siatka zabezpieczająca	1 160	
Stalowa kratka zabezpieczająca	1 480	
Przegroda przestrzeni bagażowej – podłużna	1 180	
Drzwiczki dla psa	1 320	
Wykładzina bagażnika, do przegrody przestrzeni bagażowej	240	
Osłona zderzaka	680	
Siatka do zabezpieczenia bagażu – przestrzeń bagażowa	470	
Składany hak holowniczy	4 640	
Bagażnik, profil skrzydłowy do relingów Inscription, R-Design	1 000	A
Bagażnik, profil skrzydłowy do relingów Momentum	1 360	
Aluminiowy bagażnik rowerowy z mocowaniem do ramy	650	
Bagażnik rowerowy z mocowaniem do ramy	290	
Bagażnik rowerowy + uchwyt na koła do mocowania do widełek	720	
Składany bagażnik rowerowy na hak holowniczy, 2 rowery	3 010	B
Bagażnik rowerowy na hak holowniczy, 2 rowery	2 170	
Bagażnik rowerowy na hak holowniczy, 3-4 rowery	3 010	
Bagażnik rowerowy na hak holowniczy, rowery elektryczne	3 010	
Uchwyt na narty	740	
Wysuwany uchwyt na narty	1 000	
Uchwyt na kajak/kanadyjkę	530	
Uchwyt na kajak, składany	970	
Pojemnik dachowy, zaprojektowany przez Volvo Cars	6 760	
Pojemnik dachowy, Space Design 520	3 870	c
Pojemnik dachowy, Space Design 420	3 350	



Optymalizacja osiąarów Polestar nowej generacji

Optymalizacja osiąarów Polestar nowej generacji do nowych silników Drive-E zapewnia zupełnie nowe wrażenia podczas jazdy Twoim Volvo. Inżynierowie Polestar zastosowali tę samą koncepcję rozwoju, co podczas optymalizacji samochodów wyścigowych, do nowych optymalizacji silników Drive-E, najnowszego i najbardziej zaawansowanego w historii układu napędowego firmy Volvo. Dowiedz się, co zrobili nasi inżynierowie, aby znacznie poprawić właściwości jezdne.

REAKCJA PRZEPUSTNICY

Reakcja przepustnicy, na przykład podczas wyprzedzania i dynamicznej jazdy na krętych drogach, została zoptymalizowana. Kalibracja sprawiła, że silnik szybciej reaguje na polecenia kierowcy i dzięki temu umożliwia bardziej precyzyjne prowadzenie.



SZYBKOŚĆ ZMIANY BIEGÓW*

Szybkość zmiany biegów została zwiększona, co zapewniło szybsze przyspieszenie i natychmiastową reakcję na polecenia kierowcy, na przykład podczas szybkiej redukcji biegu przed rozpoczęciem wyprzedzania. Szybsza zmiana biegów daje kierowcy lepszą kontrolę nad samochodem.

PRECYZYJNA ZMIANA I UTRZYMYWANIE BIEGÓW*

Skrynie biegów zostały skalibrowane w taki sposób, aby zapewnić sprawniejsze i dokładniejsze prowadzenie oraz szybsze przyspieszenie. Punkty zmiany biegów zostały skalibrowane tak, aby efektywnie wykorzystać zoptymalizowane osiągi silnika w średnim zakresie obrotów. Funkcja utrzymywania biegu zapewnia utrzymanie biegu podczas pokonywania zakrętów z wysokimi poprzecznymi siłami przeciążenia, co zapobiega niepożądanym zmianom biegów na zakręcie, które mogą powodować utratę równowagi samochodu.



REAKCJA NA ZDJĘCIE NOGI Z PRZEPUSTNICY*

Skrzynia biegów i silnik zostały skalibrowane tak, aby zapewnić szybszą reakcję, gdy kierowca nagle zdjęmie na moment nogę z przepustnicy, na przykład podczas krótkiego okresu hamowania przed zakrętem. Funkcje te utrzymują równowagę samochodu podczas szybkiego pokonywania zakrętów i zapewniają kierowcy większą przewidywalność i kontrolę nad samochodem.

OSIĄGI SILNIKA

Wszystkie optymalizacje silników Drive-E są opracowywane w taki sposób, aby zapewnić lepsze osiągi w średnim zakresie obrotów silnika, w którym kierowca maksymalnie je wykorzystuje podczas dynamicznej jazdy, na przykład w trakcie wyprzedzania lub wjeżdżania na zatłoczoną autostradę. Wyższe osiągi w średnim zakresie obrotów w połączeniu z lepszą reakcją skrzyni biegów i przepustnicy sprawiają, że samochód jest bardziej dynamiczny i szybciej reaguje na zmiany podczas jazdy.

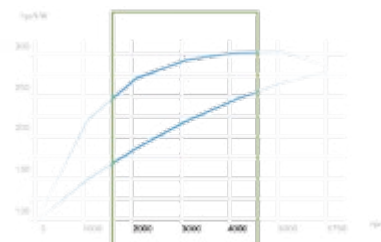

* dotyczy tylko automatycznej skrzyni biegów



DANE TECHNICZNE

SILNIK	T5 AWD	T6 AWD
Liczba cylindrów /zaworów	4/16	4/16
Pojemność (cm ³)	1969	1969
Moc maksymalna (KM)/(obr./min)	250/5500	310/5700
Max. moment obrotowy (Nm)/(obr./min)	350/1800 ÷ 4800	400/2200 ÷ 5100
Prędkość max. (km/h)		
<ul style="list-style-type: none"> • automatyczna Geartronic, 8 biegów 	215	230
Czas rozpędzania 0-100 km/h (s)		
<ul style="list-style-type: none"> • automatyczna Geartronic, 8 biegów 	7,9	6,5
Rodzaj paliwa	Benzyna	Benzyna
Zbiornik paliwa (l)	71	71
Zużycie paliwa NEDC (l/100km)		
<ul style="list-style-type: none"> • cykl mieszany 	7,9-8,1	8,1-8,3
Zużycie paliwa WLTP (l/100km)		
<ul style="list-style-type: none"> • cykl mieszany 	9,3-10,5	9,8-10,8
Pojemność bagażnika		
<ul style="list-style-type: none"> • rozłożony trzeci rząd siedzeń min. I 	314	314
<ul style="list-style-type: none"> • 5 miejsc/7 miejsc min. I 	721/692	721/692
<ul style="list-style-type: none"> • 5 miejsc/7 miejsc max. I 	1886/1868	1886/1868
Emisja CO₂ NEDC (g/km) średnio	184-189	187-192
Emisja CO₂ WLTP (g/km) średnio	221-238	221-245

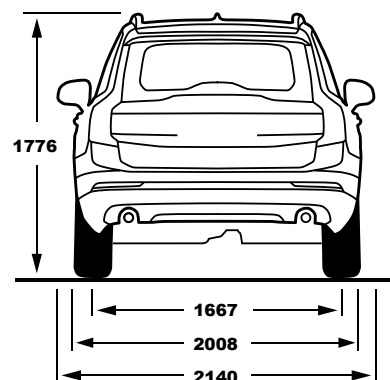
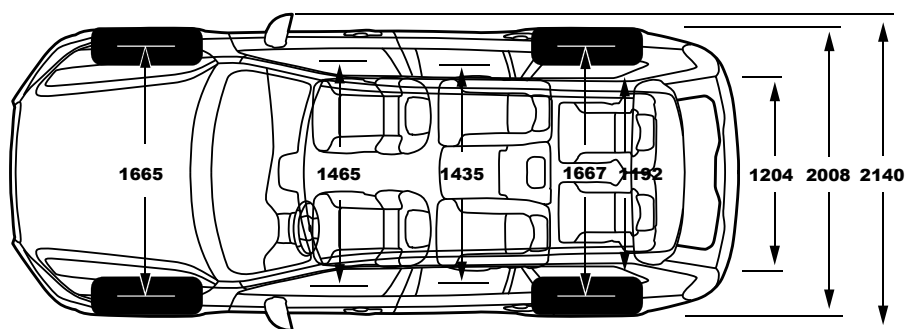

T8 AWD Twin Engine	B5 AWD Mild Hybrid
4/16	4/16
1969	1969
303+87/5700	235+14/4000
400+240/2200 ÷ 4800	480+40/1750 ÷ 2250
230	220
5,8	7,6
Benzyna	ON – olej napędowy
70	71
2,2-2,4	6,0-6,3
2,9-3,4	6,6-7,7
262	314
-/640	721/692
-/1816	1886/1868
50-55	158-166
67-77	173-203

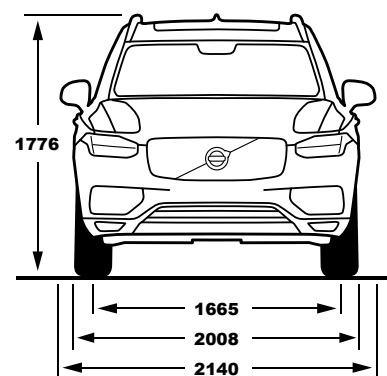
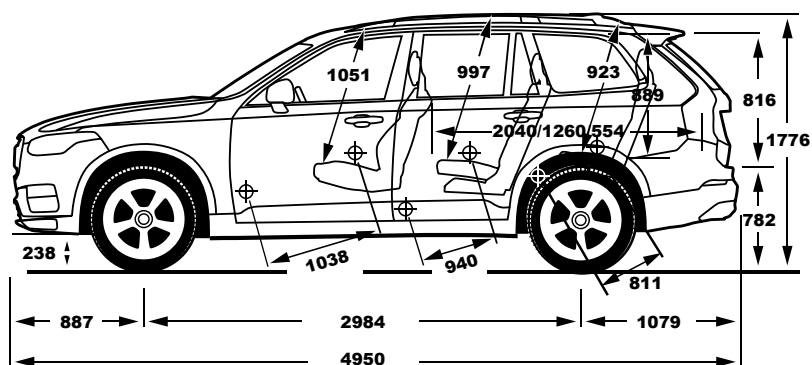

UWAGA

Podczas przygotowywania cennika dołożono należytej staranności, aby informacje w nim zawarte były w pełni aktualne. Jednakże niektóre dane w prezentowanym materiale mogą okazać się nieścisłe ze względu na zmiany dokonane w trakcie produkcji, już po jego wydrukowaniu. Przed złożeniem zamówienia należy zasięgnąć aktualnej informacji w punkcie dealerskim lub w Volvo Car Poland. Producent zastrzega sobie prawo dokonywania w dowolnym czasie i bez uprzedzenia zmian cen, kolorów, parametrów technicznych modeli.

- Cennik i niniejsze informacje nie stanowią oferty w rozumieniu prawa i są publikowane jedynie dla celów informacyjnych bez żadnej odpowiedzialności.
- Niniejszy cennik anuluje wszystkie jego poprzednie wersje.
- Ceny dotyczą samochodów z wyposażeniem standardowym.
- Ceny i specyfikacje mogą ulec zmianie bez uprzedniego powiadomienia.
- Podane ceny w zł są stałe, niezależne od wahań kursów walut.

Data cennika: 04.04.2019 (Volvo XC90 MY20) v.1.0

V O L V O