

NOWE VOLVO

S60



cennik First Edition MY'20
KWIECIEŃ 2019



Spis treści

Jednostki napędowe	5
Wyposażenie standardowe	6
Bezpieczeństwo	12
Komfort	12
Funkcjonalność	14
Multimedia	15
Wykończenie wnętrza	16
Tapicerki	16
Lakiery	20
Koła	21
Promocyjne pakiety wyposażenia	22
Wybrane systemy bezpieczeństwa	24
Akcesoria	28
Optymalizacja Polestar	32
Volvo On Call	33
Dane techniczne	34



SERIA LIMITOWANA

FIRST EDITION

SILNIKI BENZYNOWE

Silnik	(litr/KM)	Skrzynia biegów	Cena w zł z VAT	
			Inscription	R-Design
T4 FWD	2.0/190	automatyczna Geartronic, 8 biegów	165 000	165 000
T5 FWD	2.0/250	automatyczna Geartronic, 8 biegów	178 650	178 650
T5 AWD	2.0/250	automatyczna Geartronic, 8 biegów	188 650	188 650

polestar

Oprogramowanie Polestar stworzone do silników Volvo zwiększa moc i moment obrotowy Twojego Volvo oraz zmienia charakterystykę układu napędowego (w tym skrzyni biegów).
Cena: 4500 zł z VAT

WYPOSAŻENIE STANDARDOWE

Opis wyposażenia

BEZPIECZEŃSTWO oraz WŁAŚCIWOŚCI JEZDNE

- 7 poduszek powietrznych: dla kierowcy i pasażera, dwie poduszki boczne (dwukomorowe), kurtyny powietrzne (IC), poduszka chroniąca kolana kierowcy
- **CITY SAFETY** – układ wspomagania hamowania przy różnicy prędkości pomiędzy pojazdami sięgającej 60 km/h
- **Unikanie lub łagodzenie skutków zderzeń z innymi samochodami na skrzyżowaniach** – rozwiązanie wprowadzone po raz pierwszy na świecie
- **Unikanie lub łagodzenie skutków zderzeń z pieszymi i rowerzystami do prędkości 80 km/h.** System działa również w ciemności
- **Unikanie lub łagodzenie skutków zderzeń z dużymi zwierzętami**
- **SYSTEM BEZPIECZEŃSTWA INTELLISAFE ASSIST zawiera:**
 - **Lane Keeping Aid (LKA)** – układ utrzymania pasa ruchu
 - **Distance Alert** – układ ostrzegania o zbyt małej odległości od poprzedzającego pojazdu (tylko z wyświetlaczem HUD)
- **DRIVER ALERT CONTROL** – układ ostrzegający o dekoncentracji kierowcy
- **LDW (LANE DEPARTURE WARNING)** – system ostrzegania o niekontrolowanej zmianie pasa ruchu
- **Zabezpieczenie w przypadku zjechania z drogi**
- **RSI (ROAD SIGN INFORMATION)** – układ informowania o znakach drogowych
- **Napęd na wszystkie koła AWD (All Wheel Drive) BorgWarner 5. generacji z systemem Instant Traction™** (dla modeli z napędem AWD)
- **ESC (ELECTRONIC STABILITY CONTROL)** – układ elektronicznej kontroli stabilności i trakcji
- **SIPS (SIDE IMPACT PROTECTION SYSTEM)** – system zabezpieczeń przed skutkami uderzeń bocznych
- **WHIPS (WHIPLASH PROTECTION SEATING SYSTEM)** – system zabezpieczeń przed urazami kręgosłupa szyjnego
- **ABS (ANTI-LOCK BRAKE SYSTEM)** z elektronicznym układem rozdziału sił hamowania (EBD – Electronic Brake Distribution)
- **CTC (CORNER TRACTION CONTROL)** – kontrola trakcji w zakręcie
- **TSA (TRAILER STABILITY ASSIST)** – system stabilizacji pojazdu w czasie holowania przyczepy
- **EBA (EMERGENCY BRAKE ASSISTANCE)** – układ wspomagania nagłego hamowania
- **EBL (EMERGENCY BRAKE LIGHTS)** – ostrzeżenie innych użytkowników drogi o gwałtownym hamowaniu
- **RSC (ROLL STABILITY CONTROL)** – układ stabilizacji przechyłu
- **Fotele pochłaniające energię zderzenia**
- Regulacja pasów bezpieczeństwa w pierwszym i drugim rzędzie siedzeń
- System mocowania fotelika ISOFIX na zewnętrznych miejscach tylnej kanapy
- **Przednie pasy bezpieczeństwa z elektrycznymi napinaczami łagodzącymi skutki kolizji**
- Napinacze pasów bezpieczeństwa
- **Zwalnianie pedału hamulca** – rozwiązanie wprowadzone po raz pierwszy na świecie
- **Tempomat**
- **Czujnik deszczu**
- **Autoalarm Volvo Guard z czujnikiem przechyłu oraz ruchu**
- Zdalnie sterowany zamek centralny
- Centralna blokada schowka
- Immobilizer
- Wyłącznik poduszki powietrznej pasażera
- **Czujniki parkowania tył**
- Elektryczny hamulec postojowy
- Funkcja Auto Hold
- System monitorowania ciśnienia w oponach



WNĘTRZE

- Nawigacja Sensus
- Usługa Volvo On Call
- 12,3" cyfrowy wyświetlacz zegarów kierowcy
- Android Auto i Apple Carplay™
- Drive Mode ustawienie trybów jazdy
- System Audio Performance:
 - 9-calowy centralny ekran dotykowy
 - moc 170 W
 - 8 głośników
 - złącze AUX/USB
- Sensus Connect Infotainment System wraz z zestawem głośnomówiącym Bluetooth
- Udostępnianie połączenia internetowego poprzez Wi-Fi lub Bluetooth
- 2-stopniowa regulacja odcinka lędźwiowego foteli przednich
- Fotele komfortowe z tapicerką winylowo-tekstylną X1X0
- Pakiet oświetlenia wnętrza poziom II
- ECC (ELECTRONIC CLIMATE CONTROL) – klimatyzacja elektroniczna 2-strefowa
- AQS (AIR QUALITY SYSTEM) – system recyrkulacji, kontroli i poprawy jakości powietrza
- Skórzana wielofunkcyjna kierownica z wykończeniem aluminium
- Sterowanie audio z kierownicy
- Dywaniki tekstylne
- Skórzane pokrycie dźwigni zmiany biegów
- Komputer pokładowy z komunikatami w języku polskim
- Wskaźnik temperatury zewnętrznej
- Gniazdo 12 V w tylnej części konsoli centralnej
- Gniazdo 12 V w przestrzeni bagażowej
- Uchwyty na kubki z przodu
- Lampki do czytania z przodu i z tyłu
- Siatka bagażowa na tunelu środkowym

NADWOZIE

- Reflektory przednie w technologii LED
- Elektrycznie składane i automatycznie przyciemniane lusterko wsteczne oraz lusterka boczne
- Dwie końcówki układu wydechowego – okrągłe
- Klamki lakierowane w kolorze nadwozia

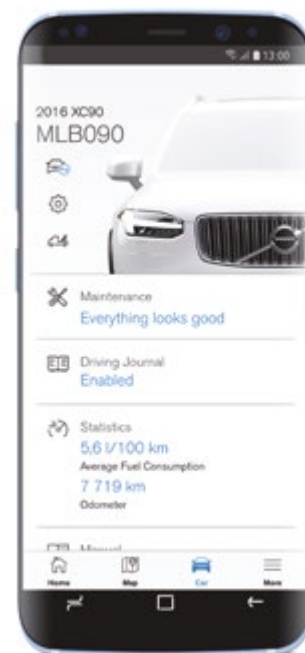

Inscription

Wersja wyposażenia *Inscription* zawiera wyposażenie standardowe oraz:

- Fotele komfortowe z tapicerką skórzaną Moritz XAXO
- 18-calowe obręcze ze stopów lekkich, 10-ramienne, Diamond Cut Matt Tech Grey
- Elektrycznie regulowany fotel kierowcy z pamięcią ustawień.
- Wykończenie wnętrza DRIFTWOOD
- Regulowane podparcie ud w fotelach przednich
- Pakiet oświetlenia wnętrza poziom III
- Podłokietnik tylnej kanapy ze schowkiem i uchwytami na kubki
- Kluczyk w kolorze tapicerki
- Podwójne zintegrowane końcówki układu wydechowego
- Listwy wokół szyb bocznych, jasne
- Stylizacja nadwozia *Inscription*





Wersja wyposażenia RDESIGN zawiera wyposażenie standardowe oraz:

- Fotele sportowe z tapicerką skórzaną/tekstylną AGNES Nappa XGOR
- Elektrycznie regulowany fotel kierowcy z pamięcią ustawień
- Regulowane podparcie ud foteli przednich
- Elektryczna 4-stopniowa regulacja odcinka lędźwiowego w fotelach przednich
- Trójramienna, skórzana kierownica RDESIGN
- Sportowe pedały RDESIGN
- Skórzane pokrycie drążka zmiany biegów RDESIGN
- Podłokietnik tylnej kanapy ze schowkiem i uchwytami na kubki
- Pakiet oświetlenia wnętrza poziom III
- Dywaniki tekstylne RDESIGN
- Zawieszenie sportowe, obniżone o 12 mm
- Automatycznie przyciemniane lusterko wsteczne
- Wykończenie wnętrza METAL MESH
- Lusterka zewnętrzne w kolorze czarnym
- 18-calowe obręcze ze stopów lekkich RDESIGN, 5-ramienne, Diamond Cut/Matt Black
- Elementy stylizacji nadwozia RDESIGN
- Podwójne, zintegrowane końcówki układu wydechowego RDESIGN
- Oznaczenie RDESIGN na tylnej klapie bagażnika
- Listwy progowe RDESIGN
- Listwy wokół szyb bocznych w kolorze High Gloss Black
- Kluczyk w kolorze tapicerki RDESIGN





WYPOSAŻENIE DODATKOWE BEZPIECZEŃSTWO

Kod	Opis wyposażenia	Cena w zł z VAT	Inscription	R-Design
603	<p>System bezpieczeństwa Intellisafe Surround zawiera:</p> <ul style="list-style-type: none"> Blind Spot Information System (BLIS) – układ monitorujący martwe pola widoczności Układ ostrzegający o kolizjach tylnych z funkcją włączania hamulców w stojącym pojeździe Cross Traffic Alert (CTA) – układ ostrzegający o zbliżających się obiektach (pojazdy, piesi, rowerzyści) podczas wyjeżdżania tyłem. <p>Tylko z opcjami 167, 169, 529 lub 691</p>	2 570	<input type="radio"/>	<input type="radio"/>
16	Lampy przeciwmgłowe.	970	<input type="radio"/>	<input type="radio"/>
236	Laminowane szyby boczne. Tylko z opcjami 115 i 857	3 620	<input type="radio"/>	<input type="radio"/>
114	Elektryczna blokada otwarcia tylnych drzwi	470	<input type="radio"/>	<input type="radio"/>

KOMFORT

Kod	Opis wyposażenia	Cena w zł z VAT	Inscription	R-Design
30	Panoramiczne okno dachowe	6 140	<input type="radio"/>	<input type="radio"/>
62	Tylna szyba z osłoną przeciwsłoneczną	720	<input type="radio"/>	<input type="radio"/>
533	Aktywne zawieszenie FOUR-C. Niedostępne z opcją 26. Tylko z opcją 510. Niedostępne przy kołach 1052 i 800145.	4 040	<input type="radio"/>	<input type="radio"/>
26	Zawieszenie sportowe Niedostępne z opcją 533.	1 470	<input type="radio"/>	<input type="radio"/>
870	Asystent parkowania równoległego i prostopadłego (Park Assist Pilot) wraz z tylnymi i przednimi czujnikami parkowania. Tylko z opcją 139. Niedostępny z opcjami 691 i 790.	3 110	<input type="radio"/>	<input type="radio"/>
790	Kamera wspomagająca parkowanie tyłem (Park Assist Camera). Niedostępna z opcjami 870 i 139.	2 150	<input type="radio"/>	<input type="radio"/>
139	Kamera parkowania 360°. Niedostępna z opcją 790. Tylko z opcją 603.	4 670	<input type="radio"/>	<input type="radio"/>
10	Elektrycznie regulowany fotel pasażera. Tylko z opcjami 47 i 385	2 150	<input type="radio"/>	<input type="radio"/>
385	Pamięć fotela pasażera	420	<input type="radio"/>	<input type="radio"/>
390	Elektrycznie składane zagłówki drugiego rzędu	840	<input type="radio"/>	<input type="radio"/>
1028	Półautomatycznie składany hak holowniczy	4 750	<input type="radio"/>	<input type="radio"/>
752	Podgrzewane siedzenia tylne. Tylko z opcją 11	1 470	<input type="radio"/>	<input type="radio"/>
871	Podgrzewana szyba przednia. Niedostępna z opcją 117	1 050	<input type="radio"/>	<input type="radio"/>

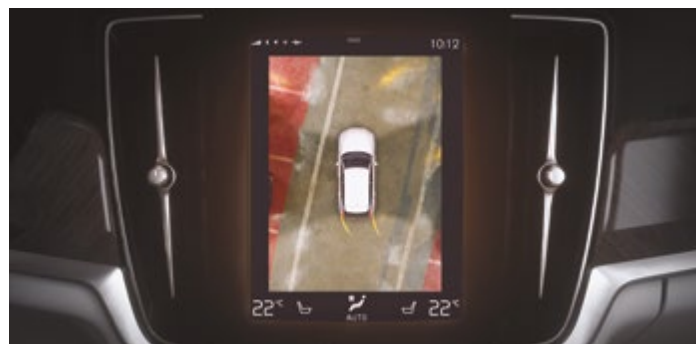

FUNKCJONALNOŚĆ

Kod	Opis wyposażenia	Cena w zł z VAT	Inscription	R-Design
873	Łopatkę zmiany biegów przy kierownicy	760	–	○
874	Schówek po stronie pasażera zamykany kluczem	170	○	○
930	Gniazdo 110 V US w konsoli środkowej	510	○	○
931	Gniazdo 230 V EU w konsoli środkowej	510	○	○
932	Gniazdo 230 V UK w konsoli środkowej	510	○	○
145	Zapalniczka i popielniczka	170	○	○
218	Uchwyt na gaśnicę	170	○	○
308	Brak oznaczenia wersji silnikowej	0	○	○
313	Brak oznaczenia modelu i wersji silnikowej	0	○	○





MULTIMEDIA

Kod	Opis wyposażenia	Cena w zł z VAT	Inscription	R-Design
1033	System audio HIGH PERFORMANCE PRO Harman/Kardon <ul style="list-style-type: none"> • kolorowy dotykowy ekran centralny 9" • 14 głośników 600 W • złącze AUX/USB • udostępnienie połączenia internetowego poprzez Wi-Fi lub Bluetooth 	3 740	<input type="radio"/>	<input type="radio"/>
553	System audio PREMIUM SOUND BOWERS & WILKINS <ul style="list-style-type: none"> • kolorowy dotykowy ekran centralny 9" • 15 głośników • moc 1100 W • głośnik wysokotonowy Nautilus™ • głośniki średniotonowe kevlarowe • głośniki niskotonowe z membraną węglową • głośnik subniskotonowy z membraną mikową Fresh Air™ • oprogramowanie optymalizujące pola dźwiękowe Dirac Unison™ • wybór akustyki wnętrza (Studio, Individual Stage, Gothenburg Concert Hall) • złącze AUX/USB Niedostępne z tapicerką R100	14 660	<input type="radio"/>	<input type="radio"/>
504	Odtwarzacz CD zintegrowany w konsoli centralnej.	510	<input type="radio"/>	<input type="radio"/>
501	Tuner radia cyfrowego DAB	1 470	<input type="radio"/>	<input type="radio"/>

WYKOŃCZENIE WNĘTRZA

Kod	Opis wyposażenia	Cena w zł z VAT	Inscription	R-Design
	Charcoal	0	○	●
1043	Naturalne drewno DRIFTWOOD	0	●	–
294	Naturalne drewno LINEAR LIME. Tylko z opcją 879	0	○	–
440	Aluminium METAL MESH	0	○	●
489	Trójramienna sportowa skórzana kierownica	550	○	–

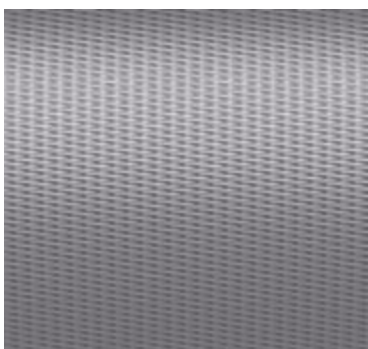
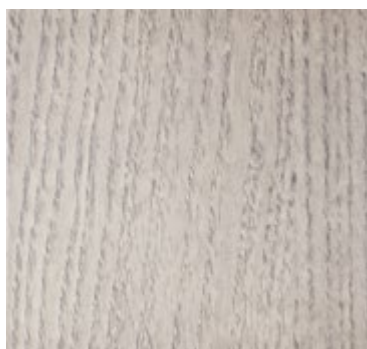
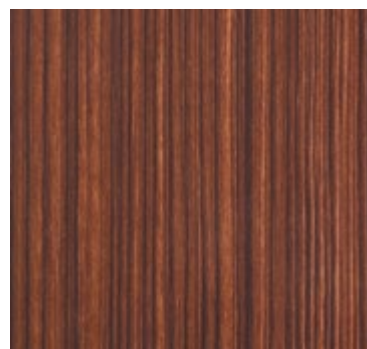
Aluminium
METAL MESHNaturalne drewno
DRIFTWOODNaturalne drewno
LINEAR LIME

TAPICERKI

Kod	Opis wyposażenia	Cena w zł z VAT	Inscription	R-Design
XAX0	Fotele komfortowe z tapicerką skórzaną Moritz (z elementami wykonanymi z winylu). Niedostępne z opcjami 384 i 1045	0	●	–
XCX0	Fotele komfortowe z tapicerką skórzaną Nappa perforowaną i wentylowaną (z elementami wykonanymi z winylu). Tylko z opcjami 10, 11 i 1045	8 950	○	–
		9 620	–	○
XAX1	Fotele sportowe z tapicerką skórzaną Moritz (z elementami wykonanymi z winylu). Niedostępne z opcjami 384 oraz 1045. Tylko z opcją 1046	1 640	○	○
		0	–	○
XGOR	Fotele sportowe z tapicerką skórzaną/tekstylną R-Design (z elementami wykonanymi z winylu). Niedostępne z opcjami 209 i 384	0	–	●
205	Podsufitka w kolorze czarnym. Niedostępna z tapicerkami: RA20, RC20, UA00, UA01, UC00, U310, WA00 i WC00	1 350	○	●

TAPICERKA SKÓRZANA



RA00

Kolor: Czarny | Wykończenie wnętrza: Charcoal z jasną podsufitką.

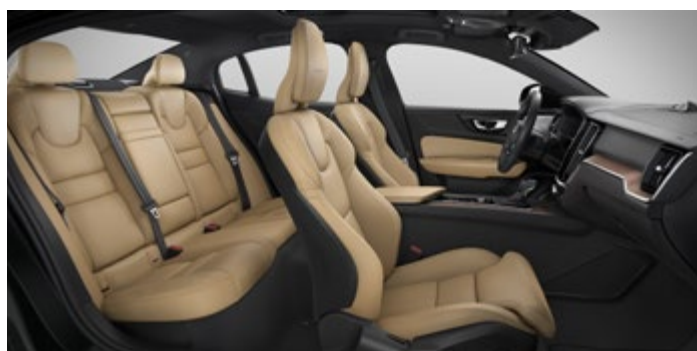

RA20 Kolor: Amber | Wykończenie wnętrza:
Charcoal z czarną podsufitką.



RA30 Kolor: Maple Brown | Wykończenie wnętrza:
Charcoal z jasną podsufitką



RA40 Kolor: Blonde | Wykończenie wnętrza:
Blonde/Charcoal z jasną podsufitką
Dywaniki: Charcoal.



UA00 Kolor: Blonde | Wykończenie wnętrza:
Blonde/Charcoal z jasną podsufitką
Dywaniki: Charcoal.



WA00 Kolor: Blonde | Wykończenie wnętrza:
Blonde z jasną podsufitką | Dywaniki: Blonde

TAPICERKA SKÓRZANA NAPPA (PERFOROWANA)



RC00

Kolor: Czarny | Wykończenie wnętrza: Charcoal z czarną podsufitką



RC20 Kolor: Amber | Wykończenie wnętrza:
Charcoal z czarną podsufitką



RC30 Kolor: Maple Brown | Wykończenie wnętrza:
Charcoal z jasną podsufitką



RC40 Kolor: Blonde | Wykończenie wnętrza:
Blonde/Charcoal z jasną podsufitką
Dywaniki: Charcoal



UC00 Kolor: Blonde | Wykończenie wnętrza:
Blonde/Charcoal z jasną podsufitką
Dywaniki: Charcoal



WC00 Kolor: Blonde | Wykończenie wnętrza:
Blonde z jasną podsufitką | Dywaniki: Blonde

FOTELE SPORTOWE Z TAPICERKĄ SKÓRZANĄ



RA01

Kolor: Czarny | Wykończenie wnętrza: Charcoal z czarną podsufitką



RA41 Kolor: Blonde | Wykończenie wnętrza: Charcoal z jasną podsufitką

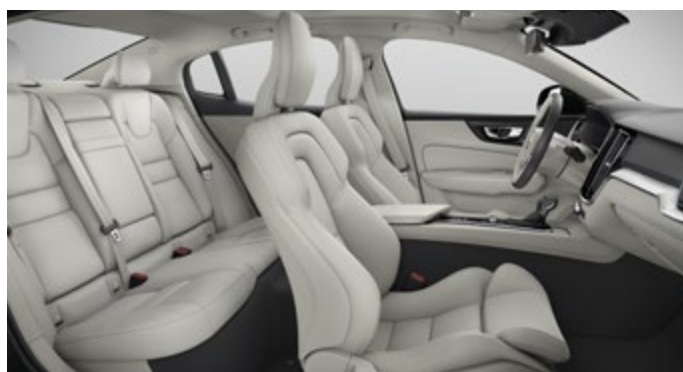

UA01 Kolor: Blonde | Wykończenie wnętrza: Blonde/Charcoal z jasną podsufitką | Dywaniki: Charcoal

RDESIGN FOTELE SPORTOWE Z TAPICERKĄ SKÓRZANĄ/TEKSTYLNĄ



RG0R Kolor: Czarny | Wykończenie wnętrza: Charcoal z czarną podsufitką

LAKIERY

Kod	Opis wyposażenia	Cena w zł z VAT	Inscription	R-Design
019	lakier bazowy Black Solid	0	<input type="radio"/>	<input type="radio"/>
614	lakier bazowy Ice White	0	<input type="radio"/>	<input type="radio"/>
	lakier metaliczny	3 700	<input type="radio"/>	<input type="radio"/>
707	lakier metaliczny Inscription Crystal White Pearl	6 700	<input type="radio"/>	<input type="radio"/>
720	lakier metaliczny Bursting Blue	5 200	–	<input type="radio"/>



019 Black Solid (Stone)



707 Crystal White Pearl



714 Osmium Grey



723 Denim Blue



724 Pine Grey



725 Fusion Red









726 Birch Light



727 Pebble Grey

KOŁA

Kod	Opis wyposażenia		Cena w zł z VAT	Silnik	Inscription	R-Design
1038	18-calowe, 5-ramienne, Silver 235/45 R18 Klasa A		0		●	–
1039	18-calowe, podwójne 5-ramienne Diamond Cut/Black Matt 235/45 R18. Klasa A		0		–	●
1100	19", 5-ramienne, otwarte, Diamond Cut/Black 235/40 R19 Klasa C		2 570		○	–
1041	19-calowe, podwójne 5-ramienne Diamond Cut/Black 235/40 R19 Klasa C		1 470		○	–
1042	19-calowe, potrójne 5-ramienne Diamond Cut/Matt Black 235/40 R19 Klasa C		2 570		–	○
1052	20-calowe, potrójne 5-ramienne Diamond Cut/ Matt Black 245/35 R20 Klasa C		5 760		–	○
800145	20-calowe, 10-ramienne Diamond Cut/Black 245/35 R20 Klasa C		6 300		○	–
165	Koło zapasowe. T125/80 R18.		680		○	○



V O L V O

S60

S MLB 060

T6E

PAKIETY

Kod	Opis wyposażenia	Cena w zł z VAT	Inscription	R-Design
MCP6D	<p>Pakiet LIGHT obejmuje:</p> <ul style="list-style-type: none"> reflektory skrętne Full LED z technologią Active High Beam II, opcja 645 wysokociśnieniowy układ oczyszczania lamp, opcja 65 lampy przeciwmgłowe, opcja 16 <p>Korzyść dla Klienta: do 25%</p>	4 650	○	○
MCP6H	<p>Pakiet MEDIA & SOUND obejmuje:</p> <ul style="list-style-type: none"> system audio HIGH PERFORMANCE PRO Harman/Kardon, opcja 1033 tuner radia cyfrowego DAB opcja 501 gniazdo 230 V EU w konsoli środkowej, opcja 931 <p>Korzyść dla Klienta: do 25%</p>	4 300	○	○
MCP6K	<p>Pakiet PARK ASIST obejmuje:</p> <ul style="list-style-type: none"> przednie i tylne czujniki parkowania, opcja 691 kamerę wspomagającą parkowanie tyłem, opcja 790 <p>Opcja 691 wymienna z opcją 870, opcja 790 wymienna z opcją 139 za dopłatą</p>	3 000	○	○
MCP6M	<p>Pakiet SEATS COMFORT dla wersji Inscription obejmuje:</p> <ul style="list-style-type: none"> fotele komfortowe z tapicerką Nappa (perforowaną i wentylowaną), opcja XCX0 elektrycznie regulowany fotel pasażera, opcja 010 elektrycznie regulowane podparcie boczne oparcí foteli przednich, opcja 209 funkcję masażu w fotelach przednich, opcja 384 pamięć fotela pasażera, opcja 385 <p>Korzyść dla Klienta: do 25%</p>	13 400	○	–
MCP6L	<p>Pakiet SEATS COMFORT dla wersji R-Design obejmuje:</p> <ul style="list-style-type: none"> fotele komfortowe z tapicerką Nappa (perforowaną i wentylowaną), opcja XCX0 elektrycznie regulowany fotel pasażera, opcja 010 elektrycznie regulowane podparcie boczne oparcí foteli przednich, opcja 209 funkcję masażu w fotelach przednich, opcja 384 pamięć fotela pasażera, opcja 385 <p>Korzyść dla Klienta: do 25%</p>	12 150	–	○
MCP6R	<p>Pakiet VERSATILITY obejmuje:</p> <ul style="list-style-type: none"> elektrycznie składane oparcie drugiego rzędu, opcja 492 elektrycznie składane zagłówki drugiego rzędu, opcja 390 <p>Korzyść dla Klienta: do 25%</p>	1 500	○	○
MCP5S	<p>Pakiet VERSATILITY PRO obejmuje:</p> <ul style="list-style-type: none"> elektryczną blokadę otwarcia tylnych drzwi, opcja 114 Keyless entry – bezkluczkowy dostęp i uruchamianie samochodu, opcja 896 elektrycznie składane oparcie drugiego rzędu, opcja 492 elektrycznie składane zagłówki drugiego rzędu, opcja 390 zamykany schowek po stronie pasażera, opcja 874 <p>Korzyść dla Klienta: do 25%</p>	4 100	○	○
MCP5T	<p>Pakiet WINTER obejmuje:</p> <ul style="list-style-type: none"> podgrzewanie przednich foteli, opcja 11 podgrzewane dysze spryskiwaczy, opcja 63 <p>Korzyść dla Klienta: do 25%</p>	1 550	○	○
MCP5V	<p>Pakiet WINTER PRO obejmuje:</p> <ul style="list-style-type: none"> ogrzewanie parkingowe, opcja 273 podgrzewane fotele tylne, opcja 752 podgrzewana kierownica, opcja 869 <p>Pakiet wymaga opcji 11</p> <p>Korzyść dla Klienta: do 25%</p>	6 500	○	○

PAKIETY

Kod	Opis wyposażenia	Cena w zł z VAT	Inscription	R-Design
MCP5W	<p>Pakiet XENIUM obejmuje:</p> <ul style="list-style-type: none"> • panoramiczne okno dachowe, opcja 30 • wyświetlacz przezierny Head-Up Display (HUD), opcja 117 • 4-strefową klimatyzację Electronic Climate Control (ECC) z panelem regulacji temperatury dla 2. rzędu i chłodzonym schowkiem, opcja 5 <p>Korzyść dla Klienta: do 25%</p>	10 850	<input type="radio"/>	<input type="radio"/>
MCP5Y	<p>Pakiet XENIUM PRO obejmuje:</p> <ul style="list-style-type: none"> • panoramiczne okno dachowe, opcja 30 • obszyta deska rozdzielcza i górna część drzwi, opcja 1075 • wyświetlacz przezierny Head-Up Display (HUD), opcja 117 • 4-strefową klimatyzację Electronic Climate Control (ECC) z panelem regulacji temperatury dla 2. rzędu i chłodzonym schowkiem, opcja 5 <p>Korzyść dla Klienta: do 25%</p>	13 650	<input type="radio"/>	<input type="radio"/>
MCP1R	<p>Pakiet INTELLISAFE PRO obejmuje:</p> <ul style="list-style-type: none"> • Active Cruise Control (ACC) – aktywny tempomat i Pilot Assist II generacji, opcja 132 • BLIS – układ monitorujący martwe pole widoczności, opcja 603 <p>Korzyść dla Klienta: do 25%</p>	7 600	<input type="radio"/>	<input type="radio"/>





WYJĄTKOWA OFERTA TYLKO W CARE BY VOLVO

0% WPŁATY WŁASNEJ
DWA LATA UBEZPIECZENIA W CENIE
UMOWA SERWISOWA PLUS
KOMPLET OPON ZIMOWYCH
USŁUGI CONCIERGE
ODBIÓR I DOSTAWA DO SERWISU



CAREBYVOLVO.PL

WYBRANE SYSTEMY BEZPIECZEŃSTWA S60

INTELLISAFE

WYPOSAŻENIE STANDARDOWE

CITY SAFETY – Volvo S60 wykrywa i klasyfikuje pojazdy, rowerzystów, pieszych i duże zwierzęta z przodu za pomocą zintegrowanego modułu radaru i kamery umieszczonego na przedniej szybie, a także ogranicza ryzyko kolizji przy różnicy w prędkości pojazdów do 60 km/h.

Jest to pionierskie rozwiązanie Volvo, dzięki któremu możemy uniknąć lub zminimalizować skutki zderzeń z:

- **innymi samochodami**

Volvo S60 najpierw ostrzega kierowcę, a następnie automatycznie hamuje – jeśli kierowca nie włącza hamulców lub nie wykonuje manewru omijania – w przypadku wykrycia z przodu pojazdów (samochodów, motocykli, ciężarówek, autobusów) poruszających się wolniej w tym samym kierunku, hamujących lub stojących w miejscu. W przypadku braku reakcji kierowcy kolizji z pojazdem z przodu można uniknąć, gdy różnica prędkości wynosi do 60 km/h. Przy większej różnicy prędkości ograniczane są skutki kolizji. Kierowca może w dowolnym momencie przejąć kontrolę nad samochodem, zahamować i/lub wykonać manewr omijania. Jeśli kolizja jest nieuchronna, pasy bezpieczeństwa i hamulce zostają przygotowane na zderzenie, dzięki czemu hamowanie rozpoczyna się natychmiast z maksymalną intensywnością w chwili włączenia przez kierowcę hamulców. Badania przeprowadzone w USA pokazują, że 50 proc. kierowców uczestniczących w wypadkach nie próbowało uniknąć kolizji.

- **innymi samochodami na skrzyżowaniach**

Rozwiązanie wprowadzone po raz pierwszy na świecie przez Volvo. Jeśli kierowca skręci przed pojazdem nadjeżdżającym z naprzeciwka i nie zahamuje, Volvo S60 automatycznie włączy hamulce.

- **rowerzystami**

Jeśli rowerzysta nagle skręci lub wjedzie na tor jazdy samochodu albo jeśli już się na nim znajduje, Volvo S60 ostrzeże kierowcę i automatycznie włączy hamulce, jeżeli nie zrobi tego kierowca. Kolizji z rowerzystą można uniknąć, pod warunkiem że różnica prędkości między samochodem a rowerem wynosi nie więcej niż 50 km/h. Przy większej różnicy prędkości ograniczane są skutki kolizji.

- **pieszymi**

Jeśli pieszy nagle wybiegnie przed samochód lub jeśli już się znajduje na jezdni, Volvo S60 ostrzeże kierowcę i automatycznie włączy hamulce, jeżeli nie zrobi tego kierowca.

- **System City Safety ostrzega o kolizji również w ciemności.** Volvo S60 może wykrywać i klasyfikować pojazdy, rowerzystów i pieszych także w ciemności (przy włączonych światłach mijania).



Ostrzeżenie przed zjechaniem z pasa (Lane Departure Warning)

Taka sytuacja może łatwo przytrafić się każdemu. Przez dłuższy czas jedziesz autostradą lub właśnie pozwoliłeś sobie na moment nieuwagi i na krótko wędrujesz poza swój pas ruchu. Taki rozwój wypadków naraża Cię na niebezpieczeństwo kolizji lub zjechania z drogi. Strach pomyśleć o dalszych konsekwencjach – na szczęście Twoje Volvo zapobiega takim sytuacjom dzięki układowi ostrzegającemu przed zjechaniem z pasa. Przy prędkości ponad 65 km/h kamera monitoruje oznaczenia pasów i informuje Cię, jeśli zaczynasz opuszczać swój pas ruchu. W takiej sytuacji układ LDW ostrzeże Cię o tym wibracjami kierownicy lub sygnałem dźwiękowym. Jeżeli sygnalizujesz zmianę pasa ruchu kierunkowskazem, układ nie generuje żadnych ostrzeżeń.



Rozpoznawanie znaków drogowych (Road Sign Information)

Dzięki systemowi RSI nie przegapisz ważnych znaków drogowych. Zamontowana z przodu kamera wykrywa znaki ograniczenia prędkości i zakazu wyprzedzania. Po wykryciu znaki pojawiają się na wyświetlaczu kierowcy, dzięki czemu jesteś na bieżąco informowany o obowiązujących ograniczeniach. Jeśli zechcesz, system RSI może Cię także ostrzegać (miganiem znaku) o przekroczeniu dozwolonej prędkości.



Układ ostrzegający o dekoncentracji kierowcy (Driver Alert Control)

To typowa sytuacja. Prawdopodobnie masz za sobą długi dzień w biurze albo już wiele godzin za kierownicą, i zaczynasz mieć problemy z koncentracją. To niebezpieczna sytuacja, której poświęciliśmy wiele uwagi ponieważ rozproszeni kierowcy są sprawcami nawet do 90 proc. wszystkich wypadków. Mając to na względzie, opracowaliśmy układ kontroli czujności kierowcy (DAC), który pomaga zwrócić uwagę rozproszonego kierowcy na niebezpieczeństwo podczas jazdy z prędkością powyżej 65 km/h. Kamera monitoruje drogę przed pojazdem, podczas gdy układ DAC rejestruje informacje o ruchach kierownicy i porównuje je z normalnym stylem jazdy kierowcy. Jeżeli wykryje, że kierowca prowadzi samochód w bardziej nierówny sposób niż zwykle lub że jego zachowanie wskazuje na znużenie czy rozproszenie, włączy dźwiękowy sygnał ostrzegawczy, a na tablicy rozdzielczej pojawi się komunikat (filiżanka kawy) sugerujący przerwę w podróży.



WYBRANE SYSTEMY BEZPIECZEŃSTWA S60

WYPOSAŻENIE OPCJONALNE

- **Adaptive Cruise Control (ACC)** – adaptacyjny tempomat
- **Queue Assist** – funkcjonalność ACC, wspomagająca jazdę w korkach: samodzielne zatrzymanie i ruszenie za pojazdem poprzedzającym
- **Pilot Assist**
Uzupełnieniem układu Adaptive Cruise Control jest funkcja Pilot Assist stanowiąca wyposażenie opcjonalne. Dzięki niej układ nie tylko pomaga utrzymywać zadaną prędkość i odległość od pojazdu poprzedzającego, ale również wspiera kierowcę w utrzymywaniu pojazdu pośrodku pasa ruchu poprzez lekkie korygujące ruchy kierownicy. Jest to możliwe dzięki informacjom z zamontowanego na szybie przedniej modułu czujnika radarowego i kamery, który monitoruje pozycję samochodu w stosunku do widocznych linii wyznaczających pas ruchu oraz poprzedzającego pojazdu.

Nowe Volvo S60 jest wyposażone w funkcję Pilot Assist drugiej generacji, która oferuje wspomaganie kierowania przy prędkości do 130 km/h i nie wymaga obecności pojazdu z przodu.

- **Distance Alert** – układ ostrzegania o zbyt małej odległości od poprzedzającego pojazdu. Aktywny tempomat ACC pomaga Ci utrzymać bezpieczną odległość od samochodu jadącego z przodu przy każdej prędkości do 200 km/h w wersji z automatyczną skrzynią biegów. System ten jest przydatnym partnerem, który zapewnia relaks podczas każdej podróży. W warunkach powolnego ruchu miejskiego funkcja Queue Assist układu ACC automatycznie dostosowuje prędkość samochodu do prędkości pojazdu poprzedzającego, jednocześnie pomagając obniżyć zużycie paliwa poprzez bardziej płynne poruszanie się do przodu i ograniczanie gwałtownego przyspieszania. Gdy stoisz w miejscu, musisz tylko nacisnąć jeden guzik lub pedał przyspieszenia, a samochód zacznie płynnie podążać za pojazdem z przodu. System będzie utrzymywać zadaną prędkość lub – w razie potrzeby – będzie ją zmniejszał w celu zachowania bezpiecznego odstępu między samochodami. Gdy droga opustoszeje, samochód wróci do wybranej prędkości. Jeśli układ ACC jest wyłączony, a pojazd z przodu za bardzo się zbliży, funkcja ostrzegania o zbyt małej odległości od poprzedzającego pojazdu włączy światło ostrzegawcze w dolnej części przedniej szyby, aby kierowca zachował odpowiedni dystans. W dowolnym momencie możesz także wybrać tradycyjny układ automatycznej kontroli prędkości jazdy. Dodatkowo układ Lane Keeping Aid delikatnie koryguje tor jazdy w przypadku wykrycia, że samochód nadmiernie zbliża się do oznaczenia pasa, a kierowca nie podejmuje odpowiednich działań, na przykład nie włącza kierunkowskazu. Jeśli skorygowanie toru jazdy nie wystarczy lub jeśli kierowca wjedzie na inny pas ruchu, zostanie ostrzeżony przez wibracje kierownicy albo dźwięk ostrzegawczy.

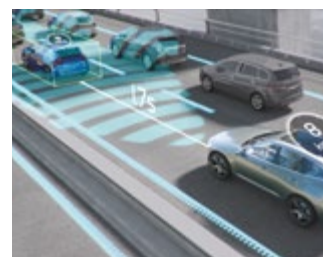

WYPOSAŻENIE OPCJONALNE

System Bezpieczeństwa Intellisafe Surround (opcja dodatkowa 603) zawiera:

- **Blind Spot Information System (BLIS)** – układ monitorujący martwe pola widoczności
- **Układ ostrzegający o kolizjach tylnych** z funkcją włączania hamulców w stojącym pojeździe
- **Cross Traffic Alert (CTA)** – układ ostrzegający o zbliżających się obiektach (pojazdy, piesi, rowerzyści) podczas wyjeżdżania tyłem.

Z pewnością znasz to nieprzyjemne uczucie, gdy podczas próby zmiany pasa ruchu nagle ku swojemu zaskoczeniu odkrywasz, że w martwym polu z boku Twojego samochodu znajduje się inny pojazd. Z myślą o takim scenariuszu opracowaliśmy układ BLIS, umożliwiający pełną kontrolę sytuacji. Układ BLIS został opracowany na bazie poprzedniej wersji naszego układu, wykorzystującej kamery zamontowane w lusterkach zewnętrznych. Nowa wersja systemu jest natomiast wyposażona w radary zamontowane wewnątrz zderzaka tylnego, obejmujące swoim zasięgiem znacznie większy obszar za pojazdem (odległość do 30 m) i działające w każdych warunkach pogodowych i oświetleniowych – zarówno w dzień, jak i w nocy. Jeśli w martwym polu pojawi się inny pojazd, kierowca jest informowany o tym za pomocą dźwięku ostrzegawczego, emitowanego przez lewy lub prawy głośnik tylny, oraz ostrzeżenia graficznego, pojawiającego się na wyświetlaczu centralnym. W połączeniu z lusterkiem bocznym po stronie pasażera i wyposażonym w szerokokątne zwierciadło lusterkiem po stronie kierowcy układ pomaga ocenić, czy można bezpiecznie zmienić pas ruchu. Układ BLIS włącza się automatycznie po przekroczeniu 12 km/h. Rozpoznaje pieszych i reaguje na niemal wszystkie rodzaje pojazdów, w tym także na rowerzystów i motocykle. Dodatkowo w S60, jeżeli kierowca nie zareaguje na ostrzeżenie układu monitorującego martwe pola widoczności i zacznie zjeżdżać na pas ruchu zajmowany przez samochód nadjeżdżający z tyłu, funkcja wspomaganie kierowania sprowadzi samochód z powrotem na właściwy pas. Ogranicza to ryzyko uderzenia w tył pojazdu, nawet jeżeli kierowca nie zareaguje na ostrzeżenia układu monitorującego martwe pola widoczności.



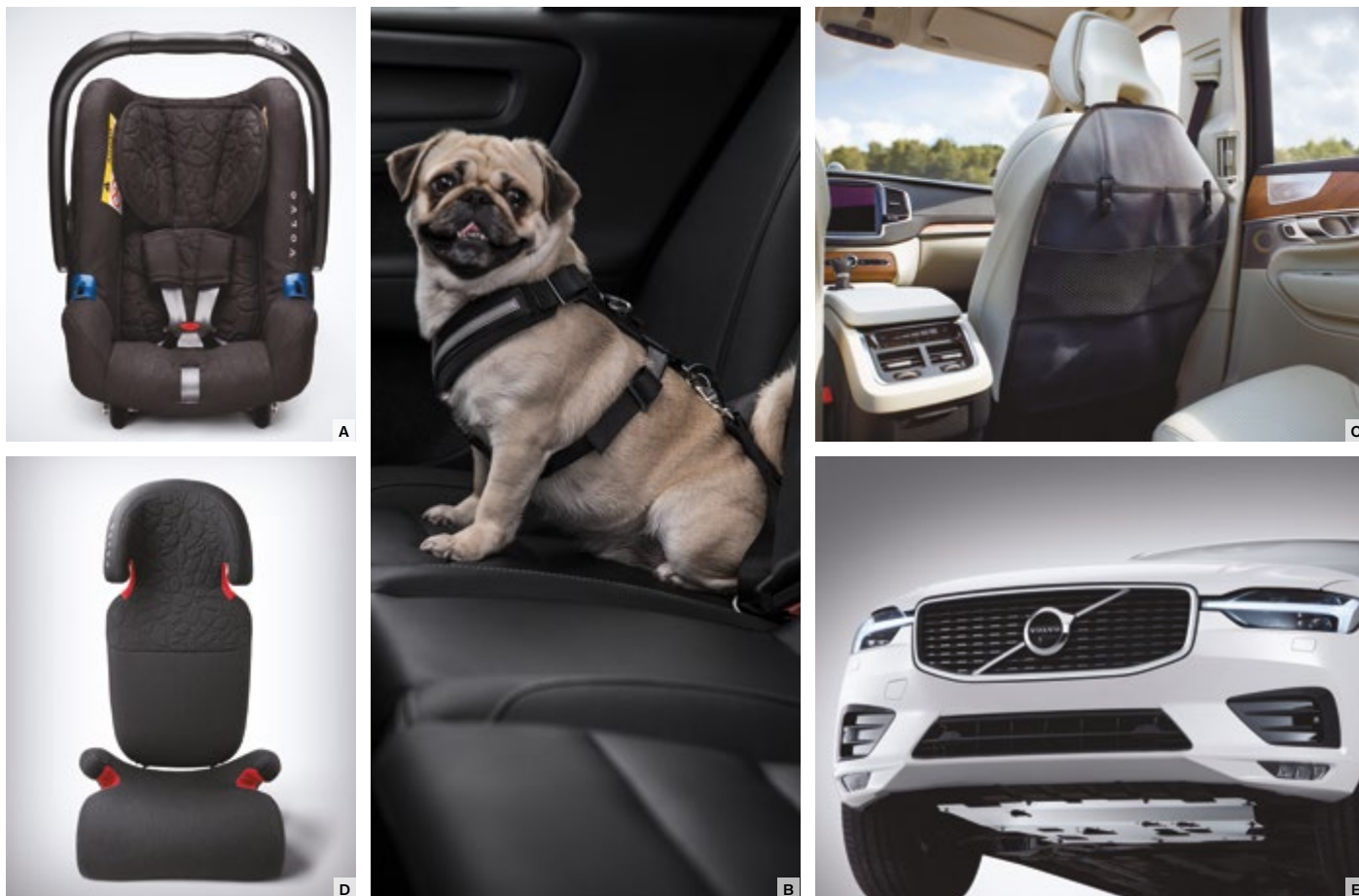

BEZPIECZEŃSTWO I ZABEZPIECZENIA

Produkt	Cena w zł z VAT od:	
Blokada antyalkoholowa	2 520	
Płyta zabezpieczająca pod silnik	1 980	E
Ośłona przeciwsłoneczna na przednią szybę	500	
AutoSock	400	
Łańcuchy przeciwpoślizgowe Centrax	1 780	
Uprząż dla psa	500	B
Fotelik dla niemowlęcia	1 280	A
Fotelik dziecięcy montowany tyłem do kierunku jazdy	1 820	
Podwyższenie siedziska	1 280	
Podwyższenie siedziska, tkanina wełniana	1 100	D
Podwyższenie siedziska, skóra/tkanina nubuk	1 880	
Fotelik dziecięcy, osłona przed zabrudzeniem butami	180	C
Fotelik dziecięcy z podstawą obrotową (180 stopni)	3 340	



A



B



C



D



E

KOMFORT

Produkt	Cena w zł z VAT od:	
Osłona przeciwsłoneczna na szybę przednią	510	
Poduszka pod szyję	370	A
Poduszka	370	B
Uchwyt na okulary	960	D
Elektryczne nagrzewanie silnika	2 290	C
Chłapacze przednie	330	E
Chłapacze tylne	330	

TECHNIKA I DŹWIĘK

Produkt	Cena w zł z VAT od:	
Integracja ze smartfonem	1 230	
Apple Car Play	1 630	
Sensus Navigation	5 230	
Uchwyt na iPada (2 szt.)	6 770	
IntelliSafe Assist	7 980	
Tylna kamera parkowania	2 970	



STYLIZACJA NADWOZIA

Produkt	Cena w zł z VAT od:	
Zewnętrzny zestaw stylizacyjny nadwozia	6 690	A
Dwie zintegrowane końcówki układu wydechowego dla R-Design i Inscription	1 160	B

STYLIZACJA

Produkt	Cena w zł z VAT od:
Obudowa pilota drewno	900
Obudowa pilota Skóra	500
Uchwyt na okulary	250
Dywaniki z wypraski	510
Dywaniki tekstylne	570
Chlapacze przód, tył	730

KOŁA ZIMOWE

Produkt	Cena w zł z VAT od:
Koła kompletne, 20", z obręczami o 5 potrójnych ramionach w kolorze Matt Black Diamond Cut	18 180
Koła kompletne, 19", z obręczami o 5 ramionach typu Multi w kolorze Black Diamond Cut	12 580
Koła kompletne, 18", z obręczami o 5 podwójnych ramionach w kolorze Matt Black Diamond Cut	9 870
Koła kompletne, 18", z obręczami o 5 ramionach typu Y w kolorze Black Diamond Cut	11 960
Koła kompletne, 18", z obręczami o 10 ramionach typu Multi w kolorze Black Diamond Cut	11 470
Koła kompletne, 17", z obręczami o 5 ramionach typu V w kolorze Black Diamond Cut	9 570
Koła kompletne, 17", z obręczami o 5 podwójnych ramionach w kolorze srebrnym	8 830
Koła kompletne, 16", z obręczami o 5 ramionach w kolorze Black Diamond Cut	8 520



BAGAŻ I ZAŁADUNEK

Produkt	Cena w zł z VAT od:	
Bagażnik, profil skrzydłowy do relingów	1 200	A
Składany hak holowniczy	5 450	
Aluminiowy bagażnik rowerowy z mocowaniem do ramy	670	
Bagażnik rowerowy z mocowaniem do ramy	300	
Bagażnik rowerowy + uchwyt na koła do mocowania do widełek	890	
Składany bagażnik rowerowy na hak holowniczy, 2 rowery	3 030	
Bagażnik rowerowy na hak holowniczy, 2 rowery	2 200	B
Bagażnik rowerowy na hak holowniczy, 3-4 rowery	3 030	
Bagażnik rowerowy na hak holowniczy, rowery elektryczne	3 030	
Pojemnik dachowy, zaprojektowany przez Volvo Cars	6 770	C
Pojemnik dachowy, "Space Design 420", czarny/ srebrny	3 370	
Pojemnik dachowy, "Space Design 520", czarny/srebrny	3 880	
Uchwyt na narty	760	
Wysuwany uchwyt na narty	1 020	
Dwustronny/składany dywanik tekstylny do przestrzeni bagażowej Charcoal	770	
Dywanik w postaci wypraski w tworzywa sztucznego do przestrzeni bagażowej Charcoal	630	



Optymalizacja osiąarów Polestar nowej generacji

Optymalizacja osiąarów Polestar nowej generacji do nowych silników Drive-E zapewnia zupełnie nowe wrażenia podczas jazdy Twoim Volvo. Inżynierowie Polestar zastosowali tę samą koncepcję rozwoju, co podczas optymalizacji samochodów wyścigowych, i stworzyli Drive-E, czyli najbardziej zaawansowany w historii układ napędowy firmy Volvo. Dowiedz się, jakie działania podjęli nasi inżynierowie, aby znacznie poprawić właściwości jezdne.

REAKCJA PRZEPUSTNICY

Reakcja przepustnicy, na przykład podczas wyprzedzania i dynamicznej jazdy na krętych drogach, została zoptymalizowana. Kalibracja sprawiła, że silnik szybciej reaguje na polecenia kierowcy i dzięki temu umożliwia bardziej precyzyjne prowadzenie.



SZYBKOŚĆ ZMIANY BIEGÓW*

Szybkość zmiany biegów została zwiększona, co zapewniło szybsze przyspieszanie i natychmiastową reakcję na polecenia kierowcy, na przykład podczas szybkiej redukcji biegu przed rozpoczęciem wyprzedzania. Szybsza zmiana biegów daje kierowcy lepszą kontrolę nad samochodem.

PRECYZYJNA ZMIANA I UTRZYMYWANIE BIEGÓW*

Skrzynie biegów zostały skalibrowane w taki sposób, aby zapewnić sprawniejsze i dokładniejsze prowadzenie oraz lepsze przyspieszanie. Punkty zmiany biegów zostały skalibrowane tak, aby efektywnie wykorzystać zoptymalizowane osiągi silnika w średnim zakresie obrotów. Funkcja utrzymywania biegu zapewnia utrzymanie biegu podczas pokonywania zakrętów z wysokimi poprzecznymi siłami przeciążenia, co zapobiega niepożądanym zmianom biegów na zakręcie, które mogą powodować utratę równowagi samochodu.



REAKCJA NA ZDJĘCIE NOGI Z PRZEPUSTNICY*

Skrzynia biegów i silnik zostały skalibrowane tak, aby zapewnić szybszą reakcję, gdy kierowca nagle zdejmie na moment nogę z przepustnicy, na przykład podczas krótkiego okresu hamowania przed zakrętem. Funkcje te utrzymują równowagę samochodu podczas szybkiego pokonywania zakrętów i zapewniają kierowcy większą przewidywalność i kontrolę nad samochodem.

OSIĄGI SILNIKA

Wszystkie optymalizacje silników Drive-E są opracowywane w taki sposób, aby zapewniały lepsze osiągi w średnim zakresie obrotów silnika, w którym kierowca maksymalnie je wykorzystuje podczas dynamicznej jazdy, na przykład w trakcie wyprzedzania lub wjeżdżania na zatłoczoną autostradę. Wyższe osiągi w średnim zakresie obrotów w połączeniu z lepszą reakcją skrzyni biegów i przepustnicy sprawiają, że samochód jest bardziej dynamiczny i szybciej reaguje na zmiany podczas jazdy.

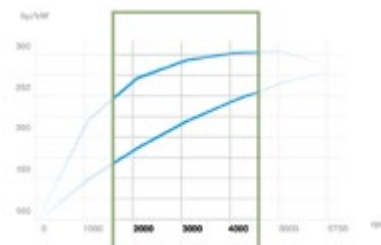

* Dotyczy tylko automatycznej skrzyni biegów.

Volvo On Call

Kontroluj swój samochód



Volvo On Call to usługa abonamentowa obejmująca pionierską aplikację mobilną, która pozwala użytkownikowi pozostawać w stałej łączności ze swoim Volvo.

Otwieranie i zamykanie drzwi, sprawdzanie poziomu paliwa, schładzanie lub ogrzewanie – korzystając ze smartfona, możesz komunikować się ze swoim Volvo i kontrolować je niezależnie od tego, gdzie się akurat znajdujesz. Z kolei kiedy jesteś w samochodzie, możesz jednym przyciskiem wezwać wszelką pomoc, w tym drogową i pomoc w nagłych wypadkach.

Aplikacja Volvo On Call została wzbogacona o możliwość udostępniania samochodu rodzinie i znajomym – możesz przyznać wybranym osobom tymczasowy dostęp cyfrowy do Twojego S60.

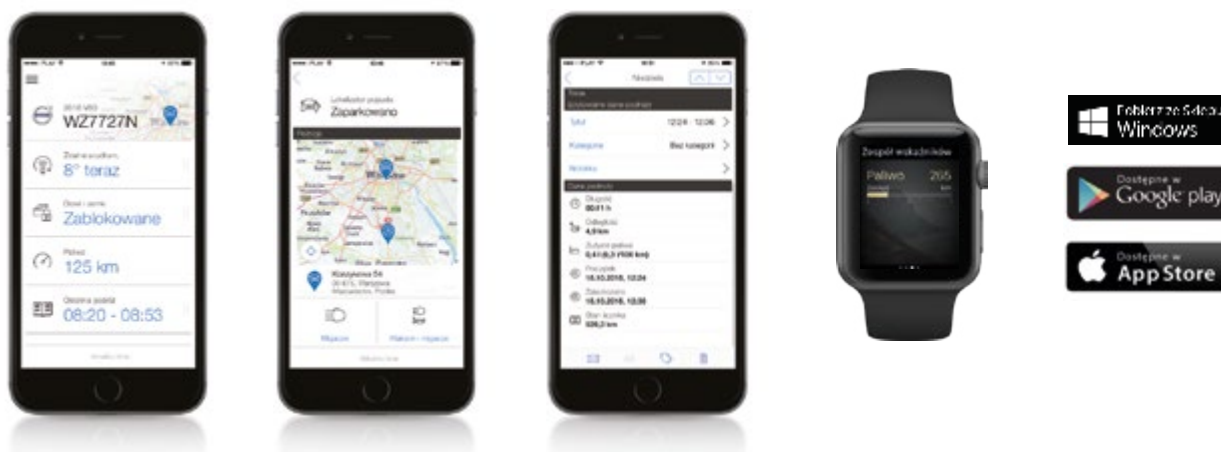

Usługi w ramach abonamentu Volvo On Call

Wygodna aplikacja mobilna

- Lokalizowanie samochodu
- Zdalne zamykanie/otwieranie drzwi
- Zdalne uruchamianie silnika
- Zespół wskaźników
- Powiadomienia
- Dziennik podróży
- Uruchomienie ogrzewania
- Pomoc drogowa
- Informacje o pojeździe
- Informacje o abonamencie

Bezpieczeństwo kierowcy i pasażera

- Powiadomianie o kolizji
- Pomoc w razie wypadku
- Pomoc w przypadku awarii

Zabezpieczenie samochodu

- Śledzenie skradzionego pojazdu
- Informacja o próbie włamania do pojazdu
- Zdalne unieruchomienie pojazdu
- Zdalne otwieranie drzwi

Volvo On Call współpracuje z systemem Sensus Connect, w skład którego wchodzi między innymi zintegrowany modem i antena zewnętrzna umożliwiająca stworzenie w samochodzie hotspotu Wi-Fi*. Volvo On Call zawiera również opcję automatycznego wzywania pomocy wraz z informacją o pozycji pojazdu, a także wezwania pomocy w razie nagłego wypadku. Funkcja ta dostępna jest przez 10 lat. Dodatkowo za pomocą smartfona można korzystać z pozostałych usług, jakie oferuje system Volvo On Call, przez 3 lata od momentu zakupu auta. Po tym okresie można wykupić dodatkową subskrypcję.

* Połączenia mobilnej sieci 3G nie są wliczone w cenę usługi, wymagane jest posiadanie osobistej karty SIM.

DANE TECHNICZNE

SILNIK	T4 FWD	T5 FWD
Liczba cylindrów/zaworów	4/16	4/16
Pojemność (cm ³)	1969	1969
Moc maksymalna KM/(obr./min)	190/5000	250/5500
Max. moment obrotowy Nm/(obr./min)	300/1700 ÷ 4000	350/1800 ÷ 4800
Prędkość max. (km/h)	220	240
Czas rozpędzania od 0 do 100 km/h (s)	7,1	6,5
Rodzaj paliwa	benzyna	benzyna
Zbiornik paliwa (l)	60	60
Zużycie paliwa NEDC (l/100km)		
• cykl mieszany	6,5-6,8	6,5-6,8
Zużycie paliwa WLTP (l/100km)		
• cykl mieszany	7,1-8,0	7,1-8,0
Emisja CO ₂ NEDC (g/km) średnio	149-155	149-155
Emisja CO ₂ WLTP (g/km) średnio	161-181	161-181
Pojemność bagażnika	442 litry	

Volvo S60

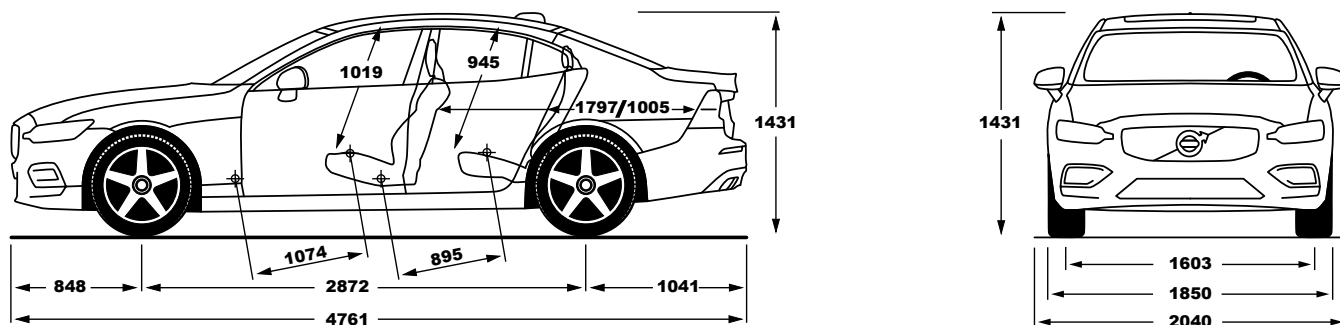

T5 AWD

4/16

1969

250/5000

350/1800 ÷ 4800

240

6,4

benzyna

60

7,0-7,3

7,4-8,6

160-167

168-197

442 litry

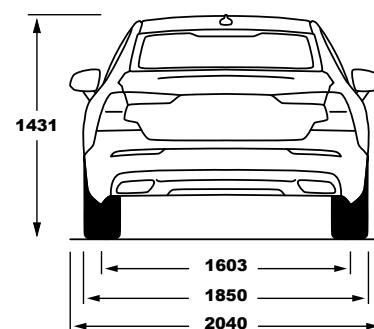
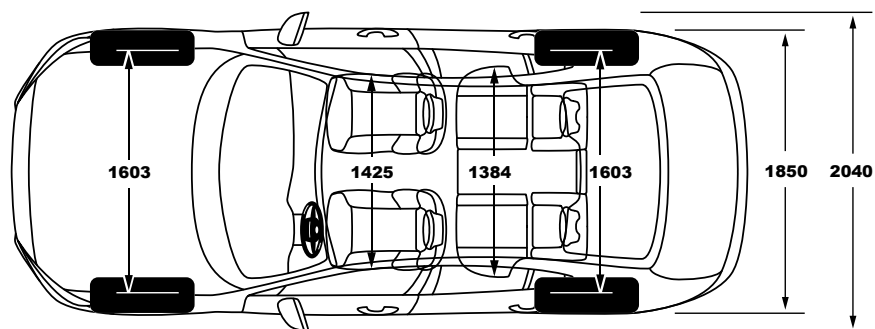

UWAGA

Podczas przygotowywania cennika dołożono należytej staranności, aby informacje w nim zawarte były w pełni aktualne. Jednakże niektóre dane w prezentowanym materiale mogą okazać się nieścisłe ze względu na zmiany dokonane w trakcie produkcji już po jego wydrukowaniu. Przed złożeniem zamówienia należy zasięgnąć aktualnej informacji w punkcie dealerskim lub w Volvo Car Poland. Producent zastrzega sobie prawo dokonywania w dowolnym czasie i bez uprzedzenia zmian cen, kolorów i parametrów technicznych modeli.

- Cennik i niniejsze informacje nie stanowią oferty w rozumieniu prawa i są publikowane jedynie dla celów informacyjnych bez żadnej odpowiedzialności.
- Niniejszy cennik anuluje wszystkie jego poprzednie wersje.
- Ceny dotyczą samochodów z wyposażeniem standardowym.
- Ceny i specyfikacje mogą ulec zmianie bez uprzedniego powiadomienia.
- Podane ceny w zł są stałe, niezależne od wahan kursów walut.

Data cennika: 04.04.2019 (NOWE VOLVO S60/A/2019) v.1.0

V O L V O